



СБОРНИК
муниципальных правовых актов
Арсеньевского городского округа

№ 03(137)

«14» февраля 2022 года

Арсеньевский городской округ
Официальное издание

СОДЕРЖАНИЕ

Постановления, принятые администрацией Арсеньевского городского округа

№ 64-па от 03.02.2022	О внесении изменений в постановление администрации Арсеньевского городского округа от 09 апреля 2015 года № 298-па «Об утверждении административного регламента по предоставлению муниципальной услуги «Выдача специального разрешения на движение по автомобильным дорогам местного значения Арсеньевского городского округа тяжеловесного и (или) крупногабаритного транспортного средства»	стр. 3
№ 71-па от 09.02.2022	О внесении изменений в постановление администрации Арсеньевского городского округа от 14 ноября 2019 года № 827-па «Об утверждении муниципальной целевой программы «Развитие внутреннего и въездного туризма на территории Арсеньевского городского округа на 2020-2024 годы»	39
№ 75-па от 11.02.2022	О внесении изменений в постановление администрации Арсеньевского городского округа от 06 ноября 2014 года № 998-па «Об утверждении административного регламента по предоставлению муниципальной услуги «Выдача разрешений на установку рекламных конструкций и аннулирование таких разрешений на территории Арсеньевского городского округа»	64
№ 77-па от 11.02.2022	Об утверждении формы проверочного листа (списка контрольных вопросов), применяемый при осуществлении муниципального контроля (надзора) на автомобильном транспорте и в дорожном хозяйстве на территории Арсеньевского городского округа	67



АДМИНИСТРАЦИЯ АРСЕНЬЕВСКОГО ГОРОДСКОГО ОКРУГА

ПОСТАНОВЛЕНИЕ

03 февраля 2022 г.

г.Арсеньев

№ 64-па

**О внесении изменений в постановление администрации
Арсеньевского городского округа от 09 апреля 2015 года
№ 298-па «Об утверждении административного регламента
по предоставлению муниципальной услуги «Выдача специального
разрешения на движение по автомобильным дорогам местного
значения Арсенъевского городского округа тяжеловесного и (или)
крупногабаритного транспортного средства»**

В соответствии с федеральными законами от 6 октября 2003 года № 131-ФЗ «Об общих принципах организации местного самоуправления в Российской Федерации», от 27 июля 2010 года № 210-ФЗ «Об организации предоставления государственных и муниципальных услуг», постановлением администрации Арсенъевского городского округа от 03 ноября 2011 года № 766-па «О Порядке разработки и утверждения административных регламентов муниципальных услуг, оказываемых на территории Арсенъевского городского округа», руководствуясь Уставом Арсенъевского городского округа, администрация Арсенъевского городского округа

ПОСТАНОВЛЯЕТ:

1. Внести в административный регламент по предоставлению муниципальной услуги «Выдача специального разрешения на движение по автомобильным дорогам местного значения Арсенъевского городского округа тяжеловесного и (или) крупногабаритного транспортного средства», утвержденный постановлением администрации Арсенъевского городского округа от 09 апреля 2015 года № 298-па (в редакции постановлений администрации Арсенъевского городского округа от 15 января 2016 года № 39-па, от 23 декабря 2016 года № 1036-па, от 25 июня 2018 года № 392-па, от 27 декабря 2019 года № 975-па, от 19 июня 2020 года № 358-па)

изменения, изложив его в прилагаемой редакции.

2. Организационному управлению администрации Арсеньевского городского округа (Абрамова) обеспечить официальное опубликование и размещение на официальном сайте администрации Арсеньевского городского округа настоящего постановления.

3. Настоящее постановление вступает в силу после его официального опубликования.

Глава городского округа

В.С. Пивень

Приложение
к постановлению администрации
Арсеньевского городского округа
от 03 февраля 2022 г. № 64-па

**АДМИНИСТРАТИВНЫЙ РЕГЛАМЕНТ
по предоставлению муниципальной услуги
«Выдача специального разрешения на движение
по автомобильным дорогам местного значения
Арсеньевского городского округа тяжеловесного и (или)
крупногабаритного транспортного средства»**

I. ОБЩИЕ ПОЛОЖЕНИЯ

1. Предмет регулирования.

1.1. Настоящий административный регламент предоставления муниципальной услуги «Выдача специального разрешения на движение по автомобильным дорогам тяжеловесного и (или) крупногабаритного транспортного средства» (далее – регламент) определяет порядок предоставления уполномоченным органом муниципальной услуги «Выдача специального разрешения на движение по автомобильным дорогам тяжеловесного и (или) крупногабаритного транспортного средства» (далее – муниципальной услуга) и стандарт предоставления муниципальной услуги.

2. Круг заявителей.

Заявителями являются юридические или физические лица, индивидуальные предприниматели, являющиеся владельцами транспортных средств (далее – заявители), либо их уполномоченные представители (далее – представители заявителей), обратившиеся в уполномоченный орган с запросом о предоставлении муниципальной услуги.

3. Требования к порядку информирования о предоставлении муниципальной услуги.

3.1. Информация о месте нахождения и графике работы уполномоченного органа, структурных подразделений уполномоченного органа, о справочных телефонах структурных подразделений уполномоченного органа, об адресе электронной почты уполномоченного органа размещена на официальном сайте администрации Арсеньевского городского округа www.ars.town, раздел

«Структурные подразделения», раздел «Управление жизнеобеспечения» (далее – официальный сайт), в региональной государственной информационной системе «Реестр государственных и муниципальных услуг (функций) Приморского края» (далее – Реестр), а также в федеральной государственной информационной системе «Единый портал государственных и муниципальных услуг (функций)».

3.2. Для получения информации по вопросам предоставления муниципальной услуги заявители или представители заявителей обращаются в уполномоченный орган в письменной или устной форме, а также в электронной форме.

При ответах на обращения заявителей или представителей заявителей должностные лица уполномоченного органа подробно и в вежливой (корректной) форме информируют обратившихся по вопросам предоставления муниципальной услуги (хода ее исполнения). Ответ на телефонный звонок должен начинаться с информации о наименовании уполномоченного органа, фамилии, имени, отчестве и должности должностного лица уполномоченного органа, принявшего телефонный звонок.

Время информирования по телефону по вопросам предоставления муниципальной услуги не должно превышать 10 минут.

Должностное лицо уполномоченного органа, принявшее телефонный звонок, при невозможности самостоятельно ответить на поставленные вопросы переадресовывает (переводит) его на должностное лицо уполномоченного органа, располагающее информацией по заданному вопросу, или сообщает телефонный номер, по которому можно получить необходимую информацию.

Ответ на письменное обращение направляется почтой в адрес заявителя или представителя заявителя в срок, не превышающий 30 календарных дней со дня регистрации обращения. В ответе указываются фамилия и номер телефона исполнителя. Ответ подписывается руководителем уполномоченного органа (далее – руководитель), заместителем руководителя.

3.3. Информация о порядке предоставления муниципальной услуги предоставляется:

непосредственно в уполномоченном органе;

на информационном стенде, расположенном в помещении уполномоченного органа;

в информационно-телекоммуникационных сетях, доступ к которым не ограничен определенным кругом лиц (включая сеть Интернет), в том числе на

официальном сайте (<http://ars.town>), в федеральной государственной информационной системе «Единый портал государственных и муниципальных услуг (функций)» (<http://gosuslugi.ru>) (далее - Единый портал) (далее - информационно-телекоммуникационные сети).

В информационно-телекоммуникационных сетях размещается следующая информация: о месте нахождения, графике работы уполномоченного органа и отдела предоставляющего муниципальной услугу (далее – отдел), адрес официального сайта Правительства Приморского края, адрес электронной почты уполномоченного органа, номера телефонов уполномоченного органа и отдела уполномоченного органа, перечень документов, необходимых для предоставления муниципальной услуги, форма заявления и образец его заполнения.

На информационном стенде, расположенном в помещении уполномоченного органа размещается следующая информация: о месте нахождения, графике работы уполномоченного органа и отдела уполномоченного органа, адрес официального сайта Правительства Приморского края, адрес электронной почты уполномоченного органа, номера телефонов уполномоченного органа и отдела уполномоченного органа, перечень документов, необходимых для предоставления муниципальной услуги, форма заявления и образец его заполнения, нормативные правовые акты, содержащие нормы, регулирующие деятельность по предоставлению муниципальной услуги; краткое описание порядка предоставления муниципальной услуги, основания для отказа в предоставлении муниципальной услуги, порядок информирования о получении муниципальной услуги.

Сведения о ходе предоставления муниципальной услуги заявитель или представитель заявителя может получить на личном приеме в уполномоченном органе, а также с использованием почтовой, телефонной связи, в информационно-телекоммуникационных сетях, в том числе на Едином портале.

II. СТАНДАРТ ПРЕДОСТАВЛЕНИЯ МУНИЦИПАЛЬНОЙ УСЛУГИ

4. Наименование муниципальной услуги.

Выдача специального разрешения на движение по автомобильным дорогам тяжеловесного и (или) крупногабаритного транспортного средства.

5. Наименование уполномоченного органа Арсеньевского городского округа, непосредственно предоставляющего муниципальную услугу.

Муниципальная услуга предоставляется уполномоченным органом - отделом дорожного хозяйства и транспорта управления жизнеобеспечения администрации Арсеньевского городского округа.

6. Описание результатов предоставления муниципальной услуги.

Результатом предоставления муниципальной услуги является:

выдача специального разрешения на движение по автомобильным дорогам тяжеловесного и (или) крупногабаритного транспортного средства (далее - специальное разрешение);

отказ в выдаче специального разрешения.

7. Срок предоставления муниципальной услуги.

7.1. Специальное разрешение выдается:

в случае, если требуется согласование только владельцев автомобильных дорог, и при наличии соответствующих согласований в срок, не превышающий 11 рабочих дней с даты регистрации заявления на получение специального разрешения на движение по автомобильным дорогам тяжеловесного и (или) крупногабаритного транспортного средства (далее – заявление);

в случае необходимости согласования маршрута транспортного средства с органами Государственной инспекции безопасности дорожного движения Министерства внутренних дел Российской Федерации (далее - Госавтоинспекция) – в течение 15 рабочих дней с даты регистрации заявления.

В случае, если для осуществления движения тяжеловесного и (или) крупногабаритного транспортного средства требуется оценка технического состояния автомобильных дорог, их укрепление или принятие специальных мер по обустройству автомобильных дорог, их участков, а также пересекающих автомобильную дорогу сооружений и инженерных коммуникаций, срок выдачи специального разрешения увеличивается на срок проведения указанных мероприятий.

7.2. Заявление о пропуске тяжеловесных и (или) крупногабаритных транспортных средств, направляемых для ликвидации последствий чрезвычайных ситуаций, а также специализированных транспортных средств телеканалов, радиоканалов и иных вещателей (передвижных телевизионных станций, состоящих из основного и вспомогательного транспортного средства, груз которых составляет оборудование, необходимое для проведения съемок, и мобильных энергетических комплексов, направляемых на проведение съемок и трансляций), рассматривается уполномоченным органом в течение одного рабочего дня с даты его поступления.

В таком случае, документы, подтверждающие оплату платежей за возмещение вреда, причиняемого автомобильным дорогам тяжеловесным транспортным средством, представляются заявителем в течение пяти рабочих дней со дня выдачи специального разрешения.

7.3 Сроки отказа в выдаче специального разрешения.

В случае, если принято решение об отказе в выдаче специального разрешения, посредством почтового отправления, электронной почты либо по телефону, указанному в заявлении, уполномоченный орган информирует заявителя о принятом решении, указав основания принятия данного решения.

В случае принятия решения об отказе в выдаче специального разрешения по основаниям, указанным в подпунктах 11.1.1-11.1.4, 11.1.13 пункта 11 регламента, посредством почтового отправления, электронной почты либо по телефону, указанному в заявлении, уполномоченный орган информирует заявителя в течение 4 рабочих дней со дня регистрации заявления.

В случае принятия решения об отказе в выдаче специального разрешения по основанию, указанному в подпункте 11.1.5 пункта 11 регламента, посредством почтового отправления, электронной почты либо по телефону, указанному в заявлении, уполномоченный орган информирует заявителя в срок, не превышающий 11 рабочих дней с даты регистрации заявления.

В случае принятия решения об отказе в выдаче специального разрешения по основаниям, указанным в подпунктах 11.1.6.1, 11.1.12 пункта 11 регламента, посредством почтового отправления, электронной почты либо по телефону, указанному в заявлении, уполномоченный орган информирует заявителя в течение 3 рабочих дней со дня получения отказа заявителя или со дня истечения установленного срока для направления согласия заявителя (при отсутствии согласия заявителя).

В случае принятия решения об отказе в выдаче специального разрешения по основанию, указанному в подпунктах 11.1.6.2, 11.1.6.3 пункта 11 регламента, посредством почтового отправления, электронной почты либо по телефону, указанному в заявлении, уполномоченный орган информирует заявителя в течение 2 рабочих дней со дня получения отказа заявителя или со дня истечения установленного срока для направления согласия заявителя (при отсутствии согласия заявителя).

В случае принятия решения об отказе в выдаче специального разрешения по

основаниям, указанным в подпунктах 11.1.7 - 11.1.9 пункта 11 регламента, посредством почтового отправления электронной почты либо по телефону, указанному в заявлении, уполномоченный орган информирует заявителя в течение 4 рабочих дней со дня получения отказа заявителя. Отказом заявителя является не произведение оплаты в течение 10 дней со дня получения информации о размере оплаты или уведомление заявителя об отказе в произведении оплаты.

В случае принятия решения об отказе в выдаче специального разрешения по основанию, указанному в подпункте 11.1.10 пункта 11 регламента, посредством почтового отправления, электронной почты либо по телефону, указанному в заявлении, уполномоченный орган информирует заявителя в сроки, установленные пунктом 7.1 регламента. Отсутствием оригинала заявления, схемы автопоезда, заверенных регистрационных документов транспортного средства является непредставление заявителем в уполномоченный орган указанных оригиналов документов на момент выдачи специального разрешения.

В случае принятия решения об отказе в выдаче специального разрешения по основанию, указанному в подпункте 11.1.11 пункта 11 регламента, посредством почтового отправления, электронной почты либо по телефону, указанному в заявлении, уполномоченный орган информирует заявителя в течение 11 рабочих дней со дня регистрации заявления.

8. Перечень нормативных правовых актов, непосредственно регулирующих предоставление муниципальной услуги.

Предоставление муниципальной услуги осуществляется в соответствии с:

Налоговым кодексом Российской Федерации (часть вторая);

Бюджетным кодексом Российской Федерации;

Федеральным законом от 8 ноября 2007 года № 257-ФЗ «Об автомобильных дорогах и о дорожной деятельности в Российской Федерации и о внесении изменений в отдельные законодательные акты Российской Федерации»;

Федеральным законом от 10 декабря 1995 года № 196-ФЗ «О безопасности дорожного движения»;

Федеральным законом от 27 июля 2010 года № 210-ФЗ «Об организации предоставления государственных и муниципальных услуг»;

Федеральным законом от 2 мая 2006 года № 59-ФЗ «О порядке рассмотрения обращений граждан Российской Федерации»;

Федеральным законом от 6 апреля 2011 года № 63-ФЗ «Об электронной

подписи»;

Постановлением Правительства Российской Федерации от 25 января 2013 года № 33 «Об использовании простой электронной подписи при оказании государственных и муниципальных услуг»;

Постановлением Правительства Российской Федерации от 25 августа 2012 года № 852 «Об утверждении Правил использования усиленной квалифицированной электронной подписи при обращении за получением государственных и муниципальных услуг и о внесении изменения в Правила разработки и утверждения административных регламентов предоставления государственных услуг»;

Постановлением Правительства Российской Федерации от 25 июня 2012 года № 634 «О видах электронной подписи, использование которых допускается при обращении за получением государственных и муниципальных услуг»;

Постановлением Правительства Российской Федерации от 31 января 2020 года № 67 «Об утверждении правил возмещения вреда, причиняемого тяжеловесными транспортными средствами, об изменении и признании утратившими силу некоторых актов Правительства Российской Федерации» (далее - Постановление Правительства Российской Федерации от 31 января 2020 года № 67);

Постановлением Правительства Российской Федерации от 21 декабря 2020 года № 2200 «Об утверждении Правил перевозок грузов автомобильным транспортом и о внесении изменений в пункт 2.1.1 Правил дорожного движения Российской Федерации»;

Приказом Министерства транспорта Российской Федерации от 5 июня 2019 года № 167 «Об утверждении Порядка выдачи специального разрешения на движение по автомобильным дорогам тяжеловесного и (или) крупногабаритного транспортного средства»;

Постановлением Администрации Приморского края от 14 января 2010 года № 4-па «О размере вреда, причиняемого транспортными средствами, осуществляющими перевозки тяжеловесных грузов по автомобильным дорогам краевого или межмуниципального значения» (далее - постановление Администрации Приморского края от 14 января 2010 года № 4-па);

Уставом Арсеньевского городского округа;

Постановлением администрации Арсеньевского городского округа от 03 ноября 2011 года № 766-па «О Порядке разработки и утверждения административных регламентов предоставления муниципальных услуг

Арсеньевского городского округа».

Перечень нормативных правовых актов, регулирующих предоставление муниципальной услуги, размещается на Едином портале, официальном сайте администрации Арсеньевского городского округа, в Реестре.

9. Исчерпывающий перечень документов, необходимых в соответствии с нормативными правовыми актами Российской Федерации и (или) Приморского края для предоставления муниципальной услуги.

9.1. Документы, необходимые для предоставления муниципальной услуги:

заявление (образец приведен в Приложение № 1 к настоящему Административному регламенту);

копия документов каждого транспортного средства (паспорт транспортного средства или свидетельство о регистрации транспортного средства, паспорт самоходной машины), с использованием которого планируется поездка;

схема тяжеловесного и (или) крупногабаритного транспортного средства (автопоезда) с изображением размещения груза (при наличии груза) (приведена в Приложении № 2 к настоящему Административному регламенту). На схеме изображается транспортное средство, планируемое к участию в перевозке, его габариты с грузом (при наличии груза), количество осей и колес на нем, взаимное расположение осей и колес, распределение нагрузки по осям и, в случае неравномерного распределения нагрузки по длине оси - распределение на отдельные колеса, а также при наличии груза - габариты груза, расположение груза на транспортном средстве, погрузочная высота, свес (при наличии) (изображается вид в профиль, сзади), способы, места крепления груза;

сведения о технических требованиях к перевозке заявленного груза в транспортном положении (в случае перевозки груза) - сведения изготовителя, производителя груза, эксплуатационные документы, содержащие информацию о весогабаритных параметрах груза;

копия платежного документа, подтверждающего уплату государственной пошлины за выдачу специального разрешения (при наличии информации об уплате государственной пошлины, содержащейся в Государственной информационной системе о государственных и муниципальных платежах, копия платежного документа не требуется).

копия ранее выданного специального разрешения, срок действия которого на момент подачи заявления не истек, - в случае повторной подачи заявления на

движение крупногабаритной сельскохозяйственной техники (комбайн, трактор) своим ходом в период с марта по сентябрь в пределах одного муниципального образования при наличии действующего специального разрешения на данное транспортное средство;

документ, подтверждающий полномочия представителя владельца транспортного средства, в случае подачи заявления представителем владельца транспортного средства.

9.2. В заявлении указываются сведения, установленные пунктом 8 Порядка выдачи специального разрешения.

Заявление оформляется на русском языке машинописным текстом (наименования груза, марок и моделей транспортных средств, их государственных регистрационных номеров допускается оформлять буквами латинского алфавита).

Заявление, схема транспортного средства (автопоезда), а также копии документов, указанных в подпункте 1 пункта 9 Порядка выдачи специального разрешения (в абзаце третьем пункта 9.1 регламента), должны быть подписаны заявителем (для физических лиц и индивидуальных предпринимателей) или руководителем (иным уполномоченным лицом) и заверены печатью (при наличии) (для юридических лиц).

9.3. Заявление с приложением документов, указанных в пункте 9 Порядка выдачи специального разрешения (в пункте 9.1 регламента), может быть подано заявителем (представителем заявителя) в уполномоченный орган на бумажном носителе лично, путем направления их в адрес уполномоченного органа посредством почтового отправления, посредством факсимильной связи с последующим представлением оригиналов заявления и схемы транспортного средства, заверенных копий документов и материалов, указанных в подпункте 1 пункта 9 Порядка выдачи специального разрешения (в абзаце третьем пункта 9.1 регламента), или в электронном виде с использованием Единого портала.

9.4. Документы, предусмотренные абзацами вторым – пятым, седьмым и восьмым пункта 9.1 регламента, предоставляются заявителем или представителем заявителя в уполномоченный орган самостоятельно.

Документ, предусмотренный абзацем шестым пункта 9.1 регламента заявитель или представитель заявителя вправе представить в уполномоченный орган по собственной инициативе.

9.5. Заявления, предоставляемые в форме электронных документов,

подписываются в соответствии с требованиями Федерального закона от 6 апреля 2011 года № 63-ФЗ «Об электронной подписи» и статей 21.1 и 21.2 Федерального закона от 27 июля 2010 года № 210-ФЗ «Об организации предоставления государственных и муниципальных услуг».

Действительность усиленной квалифицированной подписи заявителя, использованной при обращении за получением муниципальной услуги, проверяется средствами удостоверяющих центров не ниже класса КС2.

10. Исчерпывающий перечень оснований для отказа в приеме документов, необходимых для предоставления муниципальной услуги.

Уполномоченный орган отказывает в регистрации заявления в случае, если:

заявление подписано лицом, не имеющим полномочий на подписание данного заявления;

заявление не содержит сведений, установленных пунктом 8 Порядка выдачи специального разрешения;

прилагаемые к заявлению документы не соответствуют требованиям пунктов 9, 10 Порядка выдачи специального разрешения (за исключением случаев, установленных подпунктами 4 и 5 пункта 9 Порядка выдачи специального разрешения).

Уполномоченный орган, принявший решение об отказе в регистрации заявления, обязан в течение одного рабочего дня с даты поступления заявления и прилагаемых к нему документов посредством почтового отправления, электронной почты либо по телефону, указанному в заявлении, проинформировать заявителя о принятом решении с указанием оснований принятия данного решения.

11. Исчерпывающий перечень оснований для приостановления предоставления муниципальной услуги или отказа в предоставлении муниципальной услуги.

11.1. Уполномоченный орган отказывает заявителю в предоставлении муниципальной услуги в случае, если:

11.1.1. Уполномоченный орган не вправе, согласно Порядку выдачи специального разрешения, выдавать специальные разрешения по заявленному маршруту;

11.1.2. информация о государственной регистрации в качестве индивидуального предпринимателя или юридического лица не совпадает с соответствующей информацией, указанной в заявлении;

11.1.3. сведения, предоставленные в заявлении и документах, не соответствуют техническим характеристикам транспортного средства и груза, а также технической возможности осуществления заявленной перевозки;

11.1.4. установленные требования о перевозке делимого груза не соблюдены;

11.1.5. при согласовании маршрута установлена невозможность осуществления движения по заявленному маршруту тяжеловесного и (или) крупногабаритного транспортного средства с заявленными техническими характеристиками в связи с техническим состоянием автомобильной дороги, искусственного сооружения или инженерных коммуникаций, а также по требованиям безопасности дорожного движения;

11.1.6. отсутствует согласие заявителя на:

11.1.6.1. проведение оценки технического состояния автомобильной дороги согласно пункту 27 Порядка выдачи специального разрешения;

11.1.6.2. принятие специальных мер по обустройству пересекающих автомобильную дорогу сооружений и инженерных коммуникаций, определенных проведенной оценке технического состояния автомобильной дороги и в установленных законодательством случаях;

11.1.6.3. укрепление автомобильных дорог или принятие специальных мер по обустройству автомобильных дорог или их участков, определенных проведенной оценке технического состояния автомобильной дороги и в установленных законодательством случаях;

11.1.7. заявитель не произвел оплату оценки технического состояния автомобильных дорог, их укрепления в случае, если такие работы были проведены по согласованию с заявителем, и не предоставил копии платёжных документов, подтверждающих такую оплату;

11.1.8. заявитель не произвел оплату принятия специальных мер по обустройству автомобильных дорог, их участков, а также пересекающих автомобильную дорогу сооружений и инженерных коммуникаций, если такие работы были проведены по согласованию с заявителем, и не предоставил копии платёжных документов, подтверждающих такую оплату;

11.1.9. заявитель не внес плату в счет возмещения вреда, причиняемого автомобильным дорогам тяжеловесным транспортным средством, и не предоставил копии платёжных документов, подтверждающих такую оплату;

11.1.10. отсутствуют оригиналы заявления и схемы автопоезда на момент

выдачи специального разрешения, заверенных регистрационных документов транспортного средства в случае, если заявление и документы направлялись в уполномоченный орган с использованием факсимильной связи;

11.1.11. отсутствует согласование владельцев автомобильных дорог или согласующих организаций, если не требуется разработка специального проекта и (или) проекта организации дорожного движения;

11.1.12. отсутствует специальный проект, проект организации дорожного движения (при необходимости);

11.1.13. крупногабаритная сельскохозяйственная техника (комбайн, трактор) в случае повторной подачи заявления в соответствии с подпунктом 5 пункта 9 Порядка выдачи специального разрешения является тяжеловесным транспортным средством.

11.2. Оснований для приостановления предоставления муниципальной услуги действующим законодательством не предусмотрено.

12. Размер платы, взимаемой с заявителя при предоставлении муниципальной услуги.

12.1. За выдачу специального разрешения заявитель уплачивает государственную пошлину в размере 1 600 (одна тысяча шестьсот) рублей до подачи документов для предоставления муниципальной услуги в соответствии с Налоговым кодексом Российской Федерации.

12.2. При оформлении специального разрешения заявитель вносит плату в счет возмещения вреда, причиняемого автомобильным дорогам тяжеловесным транспортным средством.

Расчет платы в счет возмещения вреда, причиняемого автомобильным дорогам тяжеловесным транспортным средством, осуществляется в соответствии с Постановлением Правительства Российской Федерации от 31.01.2020 № 67.

13. Максимальный срок ожидания в очереди при подаче запроса о предоставлении муниципальной услуги и при получении результата предоставления муниципальной услуги.

Максимальный срок ожидания в очереди при подаче документов для предоставления муниципальной услуги и при получении результата предоставления муниципальной услуги не должен превышать пятнадцати минут.

14. Срок регистрации запроса заявителя о предоставлении муниципальной услуги.

Заявление регистрируется должностным лицом уполномоченного органа в течение одного рабочего дня с даты его поступления.

15. Требования к помещениям, в которых предоставляется муниципальная услуга, к месту ожидания и приема заявителей или представителей заявителей, заполнения заявлений о предоставлении муниципальной услуги, информационным стендам с образцами заполнения заявлений и перечнем документов, необходимых для предоставления муниципальной услуги.

15.1. Муниципальная услуга оказывается в здании уполномоченного органа.

При входе в здание размещается табличка, содержащая наименование уполномоченного органа.

15.2. Требования к оборудованию помещений для оказания муниципальной услуги:

кабинеты обозначаются соответствующими табличками с указанием номера кабинета, названия соответствующего подразделения, фамилии, имени, отчества, наименований должностей должностных лиц, предоставляющих муниципальную услугу;

места для ожидания и приема заявителей должны соответствовать санитарно-эпидемиологическим правилам и нормам и должны быть оборудованы противопожарной системой и средствами пожаротушения, системой оповещения о возникновении чрезвычайной ситуации, туалетом, стульями, столами, канцелярскими принадлежностями;

количество мест ожидания определяется исходя из фактической нагрузки и возможностей для их размещения в здании, но не может быть менее двух мест;

рабочие места должностных лиц уполномоченного органа, предоставляющих муниципальную услугу, оборудуются компьютерами и оргтехникой, позволяющими организовать предоставление муниципальной услуги.

Перечень информации, размещаемой на информационном стенде, расположенном в помещении уполномоченного органа, предусмотрен пунктом 3.3 регламента.

15.3. В соответствии с законодательством Российской Федерации о социальной защите инвалидов им обеспечиваются:

условия для беспрепятственного доступа к объектам социальной, инженерной инфраструктур (зданиям, строениям, сооружениям, помещениям), и к

предоставляемым в них услугам (далее - объекты);

возможность самостоятельного передвижения по территории, на которой расположены объекты, входа в такие объекты и выхода из них, посадки в транспортное средство и высадки из него, в том числе с использованием кресла-коляски;

сопровождение инвалидов, имеющих стойкие расстройства функции зрения и самостоятельного передвижения, и оказание им помощи на объектах;

надлежащее размещение оборудования и носителей информации, необходимых для обеспечения беспрепятственного доступа инвалидов к объектам и к услугам с учетом ограничений их жизнедеятельности;

дублирование необходимой для инвалидов звуковой и зрительной информации, а также надписей, знаков и иной текстовой и графической информации знаками, выполненными рельефно-точечным шрифтом Брайля, допуск сурдопереводчика и тифлосурдопереводчика;

допуск на объекты собаки-проводника при наличии документа, подтверждающего ее специальное обучение и выдаваемого по форме и в порядке, которые определяются федеральным органом исполнительной власти, осуществляющим функции по выработке и реализации государственной политики и нормативно-правовому регулированию в сфере социальной защиты населения;

оказание работниками уполномоченного органа помощи инвалидам в преодолении барьеров, мешающих получению ими услуг наравне с другими лицами.

15.3.1. Уполномоченным органом в пределах установленных полномочий осуществляется организация инструктирования или обучения специалистов, работающих с инвалидами, по вопросам, связанным с обеспечением доступности для них объектов и услуг в соответствии с действующим законодательством.

15.3.2. Положения пункта 15.3 регламента в части обеспечения доступности для инвалидов объектов применяются с 1 июля 2016 года исключительно ко вновь вводимым в эксплуатацию или прошедшим реконструкцию, модернизацию указанным объектам.

15.3.3. Обеспечение мер по предоставлению муниципальных услуг и их доступности для инвалидов осуществляется в соответствии с законодательством Российской Федерации о социальной защите инвалидов.

16. Показатели доступности и качества муниципальной услуги.

16.1. Заявители или представители заявителей взаимодействуют с

должностными лицами уполномоченного органа в следующих случаях:

при предоставлении документов, необходимых для предоставления муниципальной услуги;

при информировании о ходе предоставления муниципальной услуги, о результатах предоставления муниципальной услуги;

при получении результата предоставления муниципальной услуги.

16.2. Взаимодействие заявителей или представителей заявителей с должностным лицом уполномоченного органа при предоставлении муниципальной услуги осуществляется лично, по телефону, с использованием почтовой связи или путем обмена документами в электронной форме с использованием информационно-телекоммуникационных сетей. Продолжительность личного взаимодействия заявителя или представителя заявителя с должностными лицами уполномоченного органа составляет не более 20 минут, по телефону - не более 10 минут.

16.3. Показатели доступности и качества муниципальной услуги определяются как выполнение уполномоченным органом взятых на себя обязательств по предоставлению муниципальной услуги в соответствии со стандартом ее предоставления и оцениваются следующим образом:

16.3.1. Доступность:

% (доля) заявителей или представителей заявителей, ожидавших получения муниципальной услуги в очереди не более 15 минут, - 100 процентов;

% (доля) заявителей или представителей заявителей, удовлетворенных полнотой и доступностью информации о порядке предоставления муниципальной услуги, - 95 процентов;

% (доля) заявителей или представителей заявителей, для которых доступна информация о получении муниципальной услуги с использованием информационно-телекоммуникационных сетей, - 100 процентов;

% (доля) случаев предоставления муниципальной услуги, заявление для получения которой было направлено в электронной форме с использованием информационно-телекоммуникационных сетей - 100 процентов;

% (доля) случаев предоставления муниципальной услуги в установленные сроки со дня поступления заявления в уполномоченный орган - 100 процентов.

16.3.2. Качество:

% (доля) заявителей или представителей заявителей, удовлетворенных качеством информирования о порядке предоставления муниципальной услуги, в том

числе в электронной форме с использованием информационно-телекоммуникационных сетей - 100 процентов;

% (доля) заявителей или представителей заявителей, удовлетворенных качеством предоставления муниципальной услуги, - 100 процентов;

% (доля) обоснованных жалоб заявителей или представителей заявителей к общему количеству заявителей или представителей заявителей, обратившихся с заявлением о предоставлении муниципальной услуги, - 0,1 процента;

% (доля) заявителей или представителей заявителей, удовлетворенных организацией процедуры приема документов, в том числе в электронной форме с использованием информационно-телекоммуникационных сетей, необходимых для предоставления муниципальной услуги, - 95 процентов.

III. СОСТАВ, ПОСЛЕДОВАТЕЛЬНОСТЬ И СРОКИ ВЫПОЛНЕНИЯ АДМИНИСТРАТИВНЫХ ПРОЦЕДУР, ТРЕБОВАНИЯ К ПОРЯДКУ ИХ ВЫПОЛНЕНИЯ, В ТОМ ЧИСЛЕ ОСОБЕННОСТИ ВЫПОЛНЕНИЯ АДМИНИСТРАТИВНЫХ ПРОЦЕДУР В ЭЛЕКТРОННОЙ ФОРМЕ

17. Предоставление муниципальной услуги включает в себя следующие административные процедуры:

прием заявления и документов, представленных заявителем (представителем заявителя) (далее - документы);

рассмотрение документов;

согласование маршрута транспортного средства с владельцами автомобильных дорог, по дорогам которых проходит данный маршрут или часть маршрута (далее - владельцы автомобильных дорог);

согласование маршрута транспортного средства с Госавтоинспекцией;

расчет платы в счет возмещения вреда;

выдача специального разрешения либо направление уведомления об отказе в выдаче специального разрешения.

17.1. Перечень административных процедур при предоставлении муниципальной услуги в электронной форме указан в пункте 26 регламента.

18. Начальник отдела уполномоченного органа назначает муниципального служащего отдела уполномоченного органа, ответственного за выполнение административных процедур (далее – муниципальный служащий) при оказании муниципальной услуги.

19. Административная процедура - прием заявления и документов, представленных заявителем (представителем заявителя).

19.1. Основанием для начала административной процедуры по приему заявления и документов является предоставление заявителем (представителем заявителя) заявления и документов в порядке, предусмотренном пунктом 9.3 регламента.

19.2. Должностное лицо отдела уполномоченного органа при отсутствии оснований, предусмотренных пунктом 12 Порядка выдачи специального разрешения (пунктом 10 регламента), осуществляет регистрацию заявления в журнале регистрации заявлений и выдачи разрешений на движение по автомобильным дорогам тяжеловесного и (или) крупногабаритного транспортного средства в течение одного рабочего дня с даты его поступления.

19.3. Заявления, предоставляемые в форме электронных документов, подписываются в соответствии с требованиями Федерального закона от 6 апреля 2011 года № 63-ФЗ «Об электронной подписи» и статей 21.1 и 21.2 Федерального закона от 27 июля 2010 года № 210-ФЗ «Об организации предоставления государственных и муниципальных услуг».

19.4. Максимальный срок выполнения административной процедуры составляет:

в течение одного рабочего дня с даты поступления документов.

19.5. Результатом административной процедуры является регистрация заявления или отказ в регистрации заявления.

20. Административная процедура - рассмотрение документов

20.1. Основанием для начала административной процедуры по рассмотрению документов является регистрация заявления.

20.2. Должностное лицо отдела уполномоченного органа в течение четырех рабочих дней со дня регистрации заявления проверяет:

наличие полномочий на выдачу специального разрешения по заявленному маршруту;

сведения, предоставленные в заявлении и документах, на соответствие технических характеристик транспортного средства и груза (при наличии), а также технической возможности осуществления движения тяжеловесного и (или) крупногабаритного транспортного средства по заявленному маршруту;

информацию о государственной регистрации в качестве индивидуального

предпринимателя или юридического лица (для российских перевозчиков) с использованием единой системы межведомственного электронного взаимодействия и подключаемых к ней региональных систем межведомственного электронного взаимодействия;

сведения о соблюдении требований о перевозке делимого груза

20.3. Максимальный срок выполнения административной процедуры составляет не более четырех рабочих дней со дня регистрации заявления в уполномоченном органе.

20.4. Результатом административной процедуры является принятие уполномоченным органом одного из следующих решений:

о направлении запроса на согласование маршрута транспортного средства с владельцами автомобильных дорог;

о выдаче специального разрешения (в случае, если не требуется согласование маршрута транспортного средства);

об отказе в выдаче специального разрешения (при наличии оснований, предусмотренных пунктом 39 Порядка выдачи специального разрешения).

21. Административная процедура – согласование маршрута транспортного средства с владельцами автомобильных дорог.

21.1. Основанием для начала административной процедуры по согласованию маршрута транспортного средства является принятие решения уполномоченным органом о направлении запроса на согласование маршрута транспортного средства с владельцами автомобильных дорог.

21.2. Уполномоченный орган в течение четырех рабочих дней со дня регистрации заявления:

устанавливает путь следования по заявленному маршруту;

определяет владельцев автомобильных дорог по пути следования заявленного маршрута;

направляет в адрес владельцев автомобильных дорог, по дорогам которых проходит данный маршрут, часть маршрута, запрос на согласование маршрута тяжеловесного и (или) крупногабаритного транспортного средства, в котором указываются: наименование органа, направившего запрос; исходящий номер и дата запроса; вид перевозки; маршрут движения (участок маршрута); наименование и адрес владельца транспортного средства; марка и модель транспортного средства, государственный регистрационный номер транспортного средства; предполагаемый

срок и количество поездок; характеристика груза (при наличии груза) (полное наименование, марка, модель, габариты, масса); параметры транспортного средства (автопоезда) (расстояние между осями, нагрузки на оси, количество осей, масса транспортного средства (автопоезда) без груза/с грузом, габариты транспортного средства (автопоезда)); необходимость автомобиля прикрытия (сопровождения), предполагаемая скорость движения (в случае направления запроса на бумажном носителе); подпись должностного лица.

21.3. При согласовании маршрута тяжеловесного и (или) крупногабаритного транспортного средства владельцами автомобильных дорог определяется возможность движения тяжеловесного и (или) крупногабаритного транспортного средства, исходя из грузоподъемности и габаритов искусственных и иных инженерных сооружений, несущей способности автомобильной дороги на заявленном маршруте на основании сведений автоматизированных баз данных о состоянии дорог и искусственных сооружений, а также материалов оценки технического состояния автомобильных дорог, дополнительных обследований искусственных сооружений.

21.4. В случае, если для движения тяжеловесного и (или) крупногабаритного транспортного средства требуется принятие специальных мер по обустройству пересекающих автомобильную дорогу сооружений и инженерных коммуникаций, владелец автомобильной дороги (участка автомобильной дороги) направляет в течение одного рабочего дня со дня регистрации им запроса от уполномоченного органа соответствующий запрос владельцам данных сооружений и инженерных коммуникаций и информирует об этом уполномоченный орган.

Владельцы пересекающих автомобильную дорогу сооружений и инженерных коммуникаций в течение двух рабочих дней с даты получения ими запроса направляют владельцу автомобильной дороги и уполномоченному органу информацию о предполагаемом размере расходов на принятие указанных мер и условиях их проведения.

Уполномоченный орган в течение одного рабочего дня со дня получения информации от владельцев пересекающих автомобильную дорогу сооружений и инженерных коммуникаций информирует об этом заявителя.

Заявитель в срок до 5 рабочих дней со дня получения информации направляет в уполномоченный орган согласие на проведение специальных мер по обустройству пересекающих автомобильную дорогу сооружений и инженерных коммуникаций.

В случае получения отказа заявителя (отсутствия согласия заявителя в

установленный срок) от проведения специальных мер по обустройству пересекающих автомобильную дорогу сооружений и инженерных коммуникаций, уполномоченный орган принимает решение об отказе в оформлении специального разрешения, о чём в течение двух рабочих дней информирует заявителя посредством почтового отправления, электронной почты либо по телефону, указанному в заявлении.

При получении согласия на проведение специальных мер по обустройству пересекающих автомобильную дорогу сооружений и инженерных коммуникаций от заявителя уполномоченный орган направляет такое согласие владельцу пересекающих автомобильную дорогу сооружений и инженерных коммуникаций.

21.5. В случае, если маршрут тяжеловесного и (или) крупногабаритного транспортного средства проходит через железнодорожные переезды, владельцы автомобильных дорог направляют в течение одного рабочего дня со дня регистрации ими запроса соответствующий запрос владельцам инфраструктуры железнодорожного транспорта, в ведении которых находятся такие железнодорожные переезды, если:

ширина транспортного средства с грузом или без груза составляет 5 м и более и (или) высота от поверхности дороги 4,5 м и более;

длина транспортного средства с одним прицепом превышает 22 м или автопоезд имеет два и более прицепа;

скорость движения транспортного средства менее 8 км/ч.

Согласование владельцами инфраструктуры железнодорожного транспорта осуществляется в течение трех рабочих дней с даты получения запроса.

В случае, если требуется принятие специальных мер по обустройству пересекающих автомобильную дорогу сооружений и инженерных коммуникаций, а также если маршрут тяжеловесного и (или) крупногабаритного транспортного средства, проходит через железнодорожные переезды, согласование от владельцев сооружений и инженерных коммуникаций либо от владельцев инфраструктуры железнодорожного транспорта может направляться непосредственно в уполномоченный орган.

21.6. В случае, если требуется оценка технического состояния автомобильных дорог, в том числе, если масса транспортного средства (автопоезда) с грузом или без груза превышает фактическую грузоподъемность искусственных дорожных сооружений, расположенных по маршруту движения тяжеловесного транспортного средства, владельцы автомобильных дорог в течение двух рабочих дней с даты

регистрации ими запроса, полученного от уполномоченного органа, направляют в уполномоченный орган информацию о необходимости проведения оценки технического состояния автомобильных дорог или их участков и предполагаемых расходах на осуществление указанной оценки.

В случае если требуется разработка проекта организации дорожного движения, владельцы автомобильных дорог в течение двух рабочих дней с даты регистрации ими запроса, полученного от уполномоченного органа, направляют в уполномоченный орган информацию о необходимости разработки проекта организации дорожного движения.

Уполномоченный орган в течение двух рабочих дней с даты получения от владельца автомобильной дороги информации о необходимости и условиях проведения оценки технического состояния автомобильных дорог или их участков и предполагаемых расходах на осуществление указанной оценки, а также необходимости разработки проекта организации дорожного движения уведомляет об этом заявителя.

Заявитель в срок до пяти рабочих дней со дня получения информации направляет в уполномоченный орган согласие на проведение оценки технического состояния автомобильных дорог или их участков и на оплату расходов.

В случае получения отказа заявителя (отсутствия согласия заявителя в установленный срок) от проведения оценки технического состояния автомобильных дорог или их участков и на оплату расходов, уполномоченный орган принимает решение об отказе в оформлении специального разрешения, о чем в течение трех рабочих дней сообщает заявителю.

Срок проведения оценки технического состояния автомобильных дорог и (или) их участков не должен превышать 30 рабочих дней.

По результатам оценки технического состояния автомобильных дорог или их участков определяется возможность движения тяжеловесного и (или) крупногабаритного транспортного средства по заявленному маршруту, условия такого движения, а также необходимость укрепления автомобильных дорог или принятия специальных мер по обустройству автомобильных дорог или их участков и расходы на проведение указанных мероприятий.

Информация о результатах оценки технического состояния автомобильных дорог или их участков направляется владельцами автомобильных дорог в адрес уполномоченного органа.

Уполномоченный орган в течение трех рабочих дней со дня получения ответов от владельцев автомобильных дорог информирует об этом заявителя.

Заявитель в срок до пяти рабочих дней со дня получения информации, направляет в уполномоченный орган согласие на проведение укрепления автомобильных дорог или принятия специальных мер по обустройству автомобильных дорог или их участков.

В случае получения отказа заявителя (отсутствия согласия заявителя в установленный срок) от проведения укрепления автомобильных дорог или принятия специальных мер по обустройству автомобильных дорог или их участков, уполномоченный орган принимает решение об отказе в оформлении специального разрешения, о чем в течение двух рабочих дней сообщает заявителю.

21.7. Сроки и условия проведения укрепления автомобильных дорог и (или) принятия специальных мер по обустройству автомобильных дорог или их участков определяются в зависимости от объема выполняемых работ владельцами автомобильных дорог и пересекающих автомобильную дорогу сооружений и инженерных коммуникаций.

Заявители возмещают расходы на проведение оценки технического состояния автомобильных дорог, на их укрепление или принятие специальных мер по обустройству автомобильных дорог или их участков юридическим лицам и индивидуальным предпринимателям, принимающим такие меры.

21.8. После проведения оценки технического состояния автомобильных дорог или их участков и (или) укрепления автомобильных дорог или принятия специальных мер по обустройству автомобильных дорог или их участков владельцы автомобильных дорог направляют в уполномоченный орган согласование маршрута движения тяжеловесных и (или) крупногабаритных транспортных средств по заявленному маршруту и расчет платы в счет возмещения вреда, причиняемого автомобильным дорогам тяжеловесным транспортным средством.

21.9. В случае, если характеристики автомобильных дорог или пересекающих автомобильную дорогу сооружений и инженерных коммуникаций не позволяют осуществить движение тяжеловесных и (или) крупногабаритных транспортных средств по указанному в заявлении маршруту, владельцы автомобильных дорог направляют в уполномоченный орган мотивированный отказ в согласовании запроса.

21.10. Результатом административной процедуры является получение уполномоченным органом от владельцев автомобильных дорог согласования

маршрута транспортного средства или отказа в согласовании.

22. Административная процедура - согласование маршрута транспортного средства с Госавтоинспекцией.

22.1 Основанием для начала административной процедуры по согласованию маршрута транспортного средства является принятие решения уполномоченным органом о направлении запроса на согласование маршрута транспортного средства с Госавтоинспекцией.

22.2 После оформления специального разрешения, в случаях, установленных пунктом 15 Порядка выдачи специального разрешения, должностное лицо уполномоченного органа направляет в адрес территориального органа управления Госавтоинспекции на региональном уровне по месту расположения уполномоченного органа запрос на согласование маршрута тяжеловесного и (или) крупногабаритного транспортного средства. Запрос состоит из оформленного разрешения с приложением копий документов, указанных в абзацах 3, 4, 5 пункта 9.1 регламента, копий согласований маршрута транспортного средства и проекта организации дорожного движения и (или) специального проекта (при необходимости). Запрос регистрируется Госавтоинспекцией в течение одного рабочего дня с даты его получения.

22.3 При согласовании маршрута тяжеловесного и (или) крупногабаритного транспортного средства, Госавтоинспекция в течение четырех рабочих дней с даты регистрации делает записи в специальном разрешении о согласовании в пунктах «Вид сопровождения», «Особые условия движения» и «Владельцы автомобильных дорог, сооружений, инженерных коммуникаций, органы управления Госавтоинспекции и другие организации, согласовавшие перевозку» (номер и дата согласования, фамилия, имя, отчество (при наличии) и должность сотрудника Госавтоинспекции), которые заверяются печатью, подписью должностного лица Госавтоинспекции и направляет бланк специального разрешения в уполномоченный орган.

22.4 Результатом административной процедуры является согласование маршрута транспортного средства или отказ в согласовании.

23. Административная процедура - расчет платы в счет возмещения вреда.

23.1. Основанием для начала административной процедуры по расчету платы в счет возмещения вреда является согласование маршрута тяжеловесного транспортного средства, предложенного заявителем.

23.2. Не позднее одного дня, следующего за днем согласования маршрута, должностное лицо уполномоченного органа производит расчет платы в счет

возмещения вреда, оформляет счет (далее - расчет, счет) и направляет их заявителю для оплаты, а также информирует его о способах и порядке оплаты.

23.3. Результатом административной процедуры является направление заявителю расчета и счета.

24. Административная процедура - выдача специального разрешения либо направление уведомления об отказе в выдаче специального разрешения.

24.1 Основанием для начала административной процедуры по выдаче специального разрешения или направлению уведомления об отказе в выдаче специального разрешения являются согласования владельцев (отказ в согласовании) автомобильных дорог либо согласование специального разрешения Госавтоинспекцией (отказ в согласовании) в случаях, предусмотренных пунктом 15 Порядка выдачи специального разрешения, специального разрешения или подписание уведомления об отказе в выдаче специального разрешения.

24.2 В течение одного дня с даты получения согласований владельцев автомобильных дорог либо согласованного Госавтоинспекцией специального разрешения должностное лицо уполномоченного органа уведомляет заявителя (представителя заявителя) о готовности специального разрешения с использованием телефонной связи, электронной почты и (или) по почте, с использованием Единого портала.

24.3 Должностное лицо уполномоченного органа осуществляет регистрацию выданных специальных разрешений в журнале регистрации заявлений и выдачи разрешений на движение тяжеловесных и (или) крупногабаритных транспортных средств, в котором заявитель или представитель заявителя расписывается при получении специального разрешения.

24.4 В течение одного дня с даты подписания уведомления об отказе в выдаче специального разрешения, должностное лицо уполномоченного органа направляет уведомление об отказе в выдаче специального разрешения заявителю почтовым отправлением.

24.5 Максимальный срок выполнения административной процедуры в случае, если требуется согласование только владельцев автомобильных дорог не превышает 11 рабочих дней со дня регистрации заявления в уполномоченном органе, в случае необходимости согласования маршрута транспортного средства с Госавтоинспекцией – в течение 15 рабочих дней со дня регистрации заявления в уполномоченном органе.

24.6 Результатом административной процедуры является выдача

специального разрешения заявителю либо направление заявителю уведомления об отказе в выдаче специального разрешения.

26. Особенности выполнения административных процедур в электронной форме.

26.1 Основанием для начала административных процедур при предоставлении муниципальной услуги в электронной форме является предоставление заявителем (представителем заявителя) заявления и документов в порядке, предусмотренном пунктом 9.3 регламента.

Для получения муниципальной услуги в электронной форме заявитель или представитель заявителя направляет заявление и документы, необходимые для предоставления муниципальной услуги, указанные в пункте 9.1 регламента, с использованием Единого портала.

При направлении заявителем или представителем заявителя заявления и документов, необходимых для предоставления муниципальной услуги, в форме электронных документов используется простая электронная подпись и (или) усиленная квалифицированная электронная подпись в соответствии с законодательством Российской Федерации.

Формирование заявления осуществляется посредством заполнения электронной формы запроса на Едином портале без необходимости дополнительной подачи запроса в какой-либо иной форме.

Форматно-логическая проверка сформированного заявления осуществляется после заполнения заявителем каждого из полей электронной формы заявления. При выявлении некорректно заполненного поля электронной формы заявитель уведомляется о характере выявленной ошибки для ее устранения посредством информационного сообщения непосредственно в электронной форме заявления.

При формировании заявления обеспечивается:

а) возможность копирования и сохранения заявления и иных документов, указанных в пункте 9.1 настоящего Регламента, необходимых для предоставления муниципальной услуги;

б) сохранение ранее введенных в электронную форму значений в любой момент по желанию пользователя, в том числе при возникновении ошибок ввода и возврате для повторного ввода значений в электронную форму;

в) возможность вернуться на любой из этапов заполнения электронной формы без потери ранее введенной информации;

г) возможность доступа заявителя на Едином портале к ранее поданным им заявлениям.

Сформированное заявление и иные документы, необходимые для предоставления муниципальной услуги, направляются в уполномоченный орган посредством Единого портала.

После поступления в уполномоченный орган сформированного заявления и иных документов, необходимых для предоставления муниципальной услуги, производятся административные процедуры в соответствии с пунктом 17 регламента.

26.1.1 Особенности предоставления муниципальной услуги в электронной форме.

При предоставлении муниципальной услуги в электронной форме заявителю обеспечиваются:

- получение информации о порядке и сроках предоставления муниципальной услуги;

- формирование заявления;

- приём и регистрация заявления и иных документов, необходимых для предоставления муниципальной услуги;

- оплата государственной пошлины за предоставление муниципальной услуги и уплата иных платежей, взимаемых в соответствии с законодательством Российской Федерации;

- получение сведений о ходе выполнения заявления;

- досудебное (внесудебное) обжалование решений и действий (бездействия) уполномоченного органа либо действия (бездействие) должностных лиц уполномоченного органа, предоставляющего муниципальную услугу.

26.1.2 Уполномоченный орган обеспечивает прием документов, необходимых для предоставления муниципальной услуги, и регистрацию заявления без необходимости повторного представления заявителем таких документов на бумажном носителе, если иное не установлено федеральными законами и принимаемыми в соответствии с ними актами Правительства Российской Федерации.

Предоставление услуги начинается с момента приема и регистрации уполномоченным органом электронных документов, необходимых для предоставления муниципальной услуги, а также получения в установленном порядке информации об оплате муниципальной услуги заявителем.

26.1.3 При предоставлении услуги в электронной форме заявителю

направляется:

- уведомление о приеме и регистрации заявления и иных документов, необходимых для предоставления муниципальной услуги либо мотивированный отказ в приеме заявления и иных документов, необходимых для предоставления услуги;

- уведомление о результатах рассмотрения документов, необходимых для предоставления муниципальной услуги, содержащее сведения о принятии положительного решения о предоставлении муниципальной услуги и возможности получить результат предоставления муниципальной услуги либо мотивированный отказ в предоставлении муниципальной услуги.

26.1.4 Заявителю обеспечивается возможность направления жалобы на решения, действия или бездействие уполномоченного органа, должностного лица уполномоченного органа либо муниципального служащего в соответствии со статьей 11.2 Федерального закона №210-ФЗ и в порядке, установленном постановлением Правительства Российской Федерации от 20 ноября 2012 года № 1198 «О федеральной государственной информационной системе, обеспечивающей процесс досудебного, (внесудебного) обжалования решений и действий (бездействия), совершенных при предоставлении государственных и муниципальных услуг».

IV. ФОРМЫ КОНТРОЛЯ ЗА ПРЕДОСТАВЛЕНИЕМ МУНИЦИПАЛЬНОЙ УСЛУГИ

28. Текущий контроль за предоставлением муниципальной услуги и исполнением должностными лицами уполномоченного органа настоящего регламента и иных нормативных правовых актов, устанавливающих требования к предоставлению муниципальной услуги, и принятием решений должностными лицами уполномоченного органа (далее - текущий контроль) осуществляется начальником отдела уполномоченного органа, ответственным за предоставление муниципальной услуги.

Текущий контроль осуществляется путем проведения проверок соблюдения и исполнения должностными лицами отдела регламента, нормативных правовых актов Российской Федерации и Приморского края.

Периодичность осуществления текущего контроля устанавливается руководителем или лицом, исполняющим его обязанности.

По результатам проверок руководитель или лицо, исполняющее его обязанности, начальник отдела уполномоченного органа, ответственный за предоставление муниципальной услуги, дают указания по устранению выявленных отклонений, нарушений и контролируют их исполнение.

29. Проверки могут быть плановыми на основании годовых планов работы уполномоченного органа и внеплановыми.

Внеплановые проверки проводятся в случае поступления жалоб, обращений на решения, действия (бездействие) должностных лиц уполномоченного органа на основании приказа уполномоченного органа.

При проверке могут рассматриваться все вопросы, связанные с предоставлением муниципальной услуги (комплексные проверки), или отдельные вопросы, связанные с предоставлением муниципальной услуги (тематические проверки).

Порядок и формы контроля за предоставлением муниципальной услуги должны отвечать требованиям непрерывности и действенности. Все плановые проверки должны осуществляться регулярно. Установленные формы отчетности о предоставлении муниципальной услуги должны подвергаться анализу. По результатам проверок, анализа должны осуществляться необходимые меры по устранению недостатков в предоставлении муниципальной услуги.

30. Для проведения проверки приказом уполномоченного органа формируется комиссия. Результаты деятельности комиссии оформляются актом, в котором отмечаются выявленные нарушения, недостатки и делаются предложения по их устранению.

По результатам проведенных проверок в случае выявления нарушений прав заявителей (представителей заявителей) виновные лица привлекаются к ответственности в установленном действующим законодательством порядке.

**V. ДОСУДЕБНЫЙ (ВНЕСУДЕБНЫЙ) ПОРЯДОК
ОБЖАЛОВАНИЯ РЕШЕНИЙ И (ИЛИ) ДЕЙСТВИЙ
(БЕЗДЕЙСТВИЯ) УПОЛНОМОЧЕННОГО ОРГАНА,
ОРГАНИЗАЦИЙ, УКАЗАННЫХ В
ЧАСТИ 1.1 СТАТЬИ 16 ФЕДЕРАЛЬНОГО ЗАКОНА
ОТ 27 ИЮЛЯ 2010 ГОДА № 210-ФЗ
«ОБ ОРГАНИЗАЦИИ ПРЕДОСТАВЛЕНИЯ
ГОСУДАРСТВЕННЫХ И МУНИЦИПАЛЬНЫХ
УСЛУГ», А ТАКЖЕ ИХ ДОЛЖНОСТНЫХ ЛИЦ, МУНИЦИПАЛЬНЫХ
СЛУЖАЩИХ, РАБОТНИКОВ**

31. Действия (бездействие) и (или) решения, принятые (осуществленные) в ходе предоставления муниципальной услуги уполномоченным органом, его должностными лицами, муниципальными служащими, организациями, указанными в части 1.1 статьи 16 Федерального закона от 27 июля 2010 года № 210-ФЗ «Об организации предоставления государственных и муниципальных услуг» (далее - Федеральный закон № 210-ФЗ), их руководителями и (или) работниками (в случае их привлечения) могут быть обжалованы заявителем (уполномоченным представителем) в досудебном (внесудебном) порядке.

32. Основанием для начала процедуры досудебного (внесудебного) обжалования является поступление жалобы заявителя (уполномоченного представителя):

руководителю на решения и действия (бездействие) должностных лиц уполномоченного органа, муниципальных служащих уполномоченного органа;

жалобы на решения и действия (бездействие) организаций, указанных в части 1.1 статьи 16 Федерального закона № 210-ФЗ, их руководителей и (или) работников подаются и рассматриваются в соответствии с действующим законодательством:

руководителям организаций, указанных в части 1.1 статьи 16 Федерального закона № 210-ФЗ, на решения и действия (бездействие) работников таких организаций (в случае их привлечения).

33. Информация о порядке подачи и рассмотрения жалобы предоставляется в устной форме по телефону уполномоченного органа и (или) на личном приеме либо в письменной форме почтовым отправлением или электронным сообщением по адресу, указанному в жалобе заявителя (уполномоченного представителя); на информационных стендах, расположенных в уполномоченном органе; на официальном сайте, Едином портале.

34. Досудебное (внесудебное) обжалование решений и действий

(бездействия), принятых (осуществленных) в ходе предоставления муниципальной услуги, осуществляется в соответствии с:

Федеральным законом от 27 июля 2010 года № 210-ФЗ «Об организации предоставления государственных и муниципальных услуг»;

настоящим регламентом.

35. Информация, указанная в настоящем разделе, размещается на официальном сайте, в Реестре, а также на Едином портале.

Приложение № 1
к административному регламенту
предоставления муниципальной услуги
«Выдача специального разрешения на движение
по автомобильным дорогам местного значения
Арсеньевского городского округа тяжеловесного
и (или) крупногабаритного транспортного
средства»

ФОРМА

Реквизиты заявителя
(наименование, адрес
(местонахождение) - для
юридических лиц, фамилия, имя,
отчество (при наличии), адрес
места жительства - для
физических лиц и
индивидуальных
предпринимателей
Исх. от ____ № _____ поступило
в _____
(наименование уполномоченного
органа)

дата _____ № _____

ЗАЯВЛЕНИЕ
на получение специального разрешения
на движение по автомобильным дорогам тяжеловесного
и (или) крупногабаритного транспортного средства

Наименование - для юридических лиц; фамилия, имя, отчество (при наличии), данные документа, удостоверяющего личность - для физических лиц и индивидуальных предпринимателей, адрес, телефон и адрес электронной почты (при наличии) владельца транспортного средства			
ИНН, ОГРН/ОГРНИП владельца транспортного средства			
Маршрут движения			
Вид перевозки (межрегиональная, местная)			
На срок	с		по
На количество поездок			

Характеристика груза (при наличии груза):	Делимый	да	нет
Наименование <12>		Габариты (м)	Масса (т)
Длина свеса (м) (при наличии)			
Транспортное средство (автопоезд) (марка и модель транспортного средства (тягача, прицепа (полуприцепа), государственный регистрационный номер транспортного средства (тягача, прицепа (полуприцепа))			
Параметры транспортного средства (автопоезда)			
Масса транспортного средства (автопоезда) без груза/с грузом (т)		Масса тягача (т)	Масса прицепа (полуприцепа) (т)
Расстояния между осями (м)			
Нагрузки на оси (т)			
Габариты транспортного средства (автопоезда):			
Длина (м)	Ширина (м)	Высота (м)	Минимальный радиус поворота с грузом (м)
Необходимость автомобиля сопровождения (прикрытия)			
Предполагаемая максимальная скорость движения транспортного средства (автопоезда) (км/час)			
Банковские реквизиты			
Оплату гарантируем			
(должность)	(подпись)	(Фамилия, имя, отчество (при наличии))	

<12> Указывается полное наименование груза, основные характеристики: марка, модель, описание индивидуальной и транспортной тары (способ крепления).

Приложение № 2
к административному регламенту
предоставления муниципальной услуги
«Выдача специального разрешения на движение
по автомобильным дорогам местного значения
Арсеньевского городского округа тяжеловесного
и (или) крупногабаритного транспортного
средства»

СХЕМА
тяжеловесного и (или) крупногабаритного транспортного
средства (автопоезда)

Вид сбоку:

(образец)

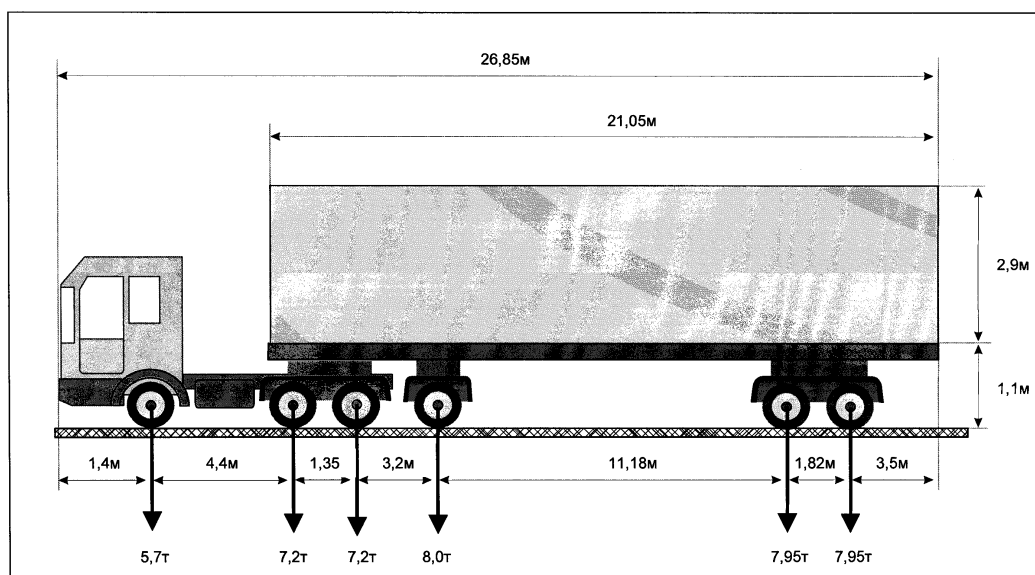

Вид сзади:

(образец)

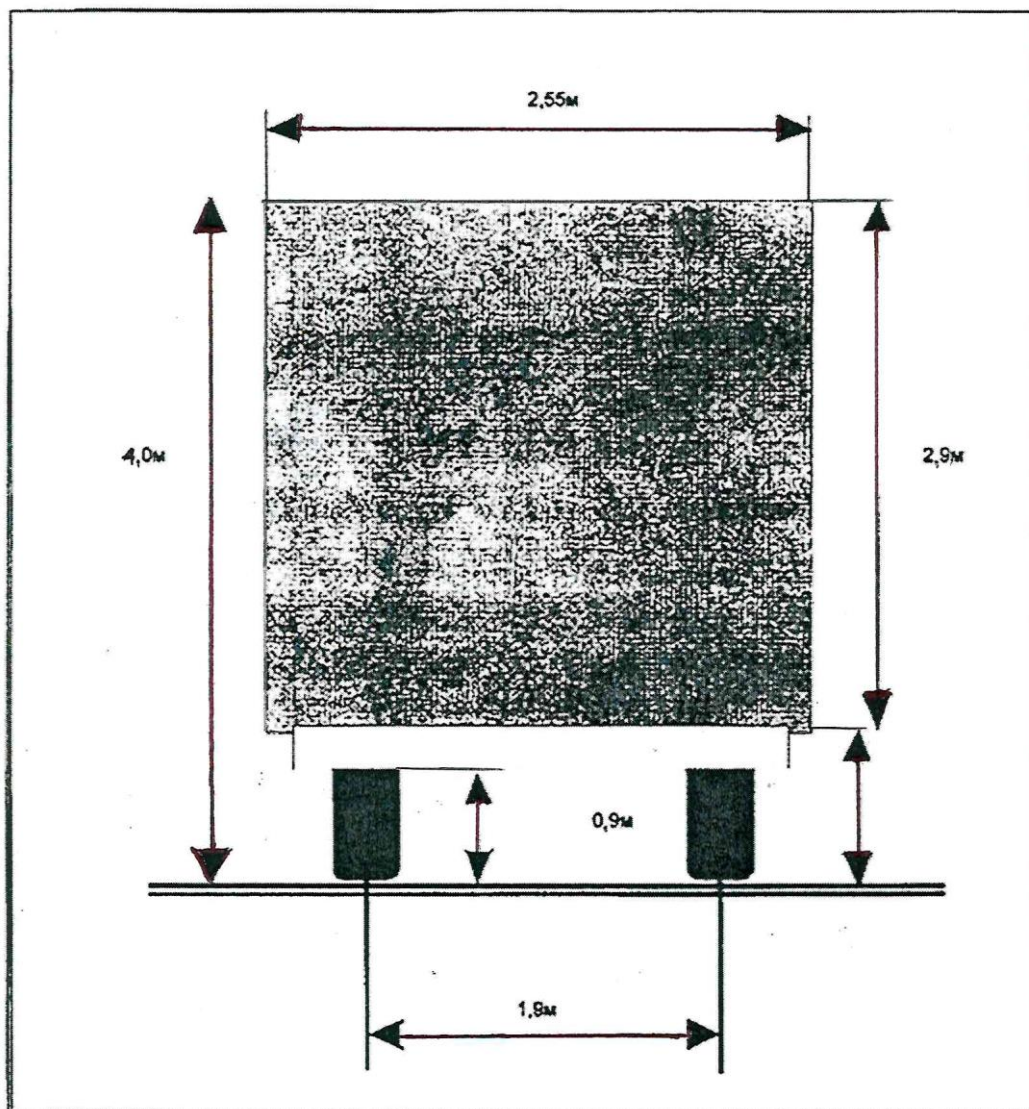

(должность, Ф.И.О. заявителя)

(подпись заявителя)

М.П. (при наличии)

_____ М.П.

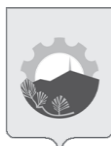

АДМИНИСТРАЦИЯ АРСЕНЬЕВСКОГО ГОРОДСКОГО ОКРУГА

ПОСТАНОВЛЕНИЕ

09 февраля 2022 г.

г. Арсеньев

№ 71-па

**О внесении изменений в постановление администрации
Арсеньевского городского округа от 14 ноября 2019 года № 827-па
«Об утверждении муниципальной целевой программы
«Развитие внутреннего и въездного туризма на территории
Арсеньевского городского округа на 2020-2024 годы»**

На основании статьи 16 Федерального закона от 06 октября 2003 года № 131-ФЗ «Об общих принципах организации местного самоуправления в Российской Федерации», Федерального закона от 24 ноября 1996 года № 132-ФЗ «Об основах туристской деятельности в Российской Федерации», муниципального правового акта Арсеньевского городского округа от 27 декабря 2021 года № 293-МПА «О внесении изменений в муниципальный правовой акт Арсеньевского городского округа от 24 декабря 2020 года № 225-МПА «О бюджете Арсеньевского городского округа на 2021 год и плановый период 2022 и 2023 годов», постановления администрации Арсеньевского городского округа от 12 августа 2020 года № 480-па «Об утверждении Порядка принятия решений о разработке муниципальных программ Арсеньевского городского округа, формирования, реализации и проведения оценки эффективности реализации муниципальных программ Арсеньевского городского округа», руководствуясь Уставом Арсеньевского городского округа, администрация Арсеньевского городского округа

ПОСТАНОВЛЯЕТ:

1. Внести в муниципальную программу «Развитие внутреннего и въездного туризма на территории Арсеньевского городского округа» на 2020-2024 годы, утвержденную постановлением администрации Арсеньевского городского округа от

14 ноября 2019 года № 827-па (в редакции постановления администрации Арсеньевского городского округа от 13 января 2021 года № 02-па) (далее – Программа), следующие изменения:

1.1. Изложить паспорт Программы в редакции приложения № 1 к настоящему постановлению.

1.2. Изложить абзац 4 раздела V «Механизм реализации муниципальной программы» в следующей редакции:

«Реализация мероприятий 1.1, 1.2, 1.8 и 2.1 приложения № 3 к Программе осуществляется за счет привлечения бюджетных средств.».

1.3. Изложить Приложение № 1 «Перечень показателей муниципальной программы «Развитие внутреннего и въездного туризма на территории Арсеньевского городского округа» на 2020-2024 годы» к Программе в редакции Приложения № 2 к настоящему постановлению.

1.4. Изложить приложение № 2 «Перечень мероприятий муниципальной программы «Развитие внутреннего и въездного туризма на территории Арсеньевского городского округа» на 2020-2024 годы к Программе в редакции Приложения № 3 к настоящему постановлению.

1.5. Изложить приложение № 3 «Информация о ресурсном обеспечении реализации муниципальной программы за счет средств бюджета городского округа» к Программе в редакции Приложения № 4 к настоящему постановлению.

1.6. Изложить Приложение № 4 «Информация о ресурсном обеспечении муниципальной программы городского округа за счет средств бюджета городского округа и прогнозная оценка привлекаемых на реализации ее целей средств федерального бюджета, бюджета Приморского края и внебюджетных источников» к Программе в редакции Приложения № 5 к настоящему постановлению.

2. Организационному управлению администрации Арсеньевского городского округа (Абрамова) обеспечить официальное опубликование и размещение на официальном сайте администрации Арсеньевского городского округа настоящего постановления.

3. Настоящее постановление вступает в силу после его официального опубликования.

Приложение №1

к постановлению администрации
Арсеньевского городского округа
от «09» февраля 2022 года № 71-па

Паспорт муниципальной программы
«Развитие внутреннего и въездного туризма на территории
Арсеньевского городского округа» на 2020-2024 годы

Ответственный исполнитель программы	Управление экономики и инвестиций администрации Арсеньевского городского округа (далее – городского округа)
Соисполнители Программы	Управление имущественных отношений администрации Арсеньевского городского округа Управление жизнеобеспечения администрации Арсеньевского городского округа
Цели муниципальной программы	- создание действующего механизма привлечения и приема туристов в городском округе, формирование туристского продукта и его продвижение на российском рынке. - создание благоприятных условий для оздоровления и отдыха жителей и гостей города.
Задачи муниципальной программы	- развитие инфраструктуры туристических услуг на территории городского округа. - позиционирование городского округа как привлекательной территории для туризма и отдыха. - привлечение инвестиций в сфере туризма, увеличение доходов от туристической деятельности.
Показатели муниципальной программы	- численность граждан (в т.ч. иностранных), размещенных в коллективных средствах размещения; - коэффициент заполняемости номерного фонда в коллективных средствах размещения; - объем платных туристских услуг (в т.ч. объем платных услуг гостиниц и других коллективных средств размещения); - количество мероприятий туристической направленности; - количество установленных баннеров (нарастающим итогом); - доля граждан, удовлетворенных развитием внутреннего туризма на территории Арсеньевского городского округа от общего количества опрошенных, %; - количество установленных дорожных указателей к объектам культурного наследия (нарастающим итогом); - количество благоустроенных территорий, прилегающих к местам туристского показа
Сроки реализации муниципальной программы	Программа реализуется в один этап в 2020-2024 годах

<p>Объем средств бюджета городского округа на финансирование муниципальной программы и прогнозная оценка привлекаемых на реализацию ее целей средств федерального бюджета, бюджета Приморского края, иных внебюджетных источников</p>	<p>Общий объем финансирования Программы осуществляется составляет 129 151,00 тыс. руб. в том числе по годам:</p> <p>в 2020 году - 0 тыс. руб., в 2021 году - 10 тыс. руб., в 2022 году - 129 091 тыс. руб. в 2023 году - 25 тыс. руб. в 2024 году - 25 тыс. руб.</p> <p>Общий объем финансирования Программы из средств бюджета Приморского края, всего 125 194,02 тыс. руб., в том числе по годам:</p> <p>в 2022 году — 125 194,02 тыс. руб.</p> <p>Общий объем финансирования Программы из средств бюджета городского округа, всего 3 956,98 тыс. руб., в том числе по годам:</p> <p>в 2020 году - 0 тыс. руб., в 2021 году - 10 тыс. руб., в 2022 году - 3 896,98 тыс. руб. в 2023 году - 25 тыс. руб. в 2024 году - 25 тыс. руб..</p>
<p>Ожидаемые результаты реализации муниципальной программы</p>	<ul style="list-style-type: none"> – увеличение численности граждан России и иностранных граждан, размещенных в коллективных средствах размещения на 0,8% к 2024 году; – увеличение коэффициента заполняемости номерного фонда в коллективных средствах размещения на 0,8% за период реализации программы; – увеличение объема платных туристских услуг на 3,9% к 2024 году; – увеличение количества мероприятий туристической направленности - 3 ед. к 2024 году; – установка баннеров — 5 ед. за период реализации программы; – доля граждан, удовлетворенных развитием внутреннего туризма на территории Арсеньевского городского округа от общего количества опрошенных - 30% к 2024 году; – количество установленных дорожных указателей к объектам культурного наследия - 1 ед. за период реализации программы; – количество благоустроенных территорий, прилегающих к местам туристского показа – 1 ед. за период реализации программы

Приложение №2

к постановлению администрации
Арсеньевского городского округа
от «09» февраля 2022 года № 71-па

«Приложение №1

к муниципальной программе

«Развитие внутреннего и въездного туризма

на территории Арсеньевского городского округа» на
2020-2024 годы»

Перечень показателей муниципальной программы

«Развитие внутреннего и въездного туризма на территории Арсеньевского городского округа» на 2020-2024 годы

№ п/п	Наименование индикатора	Ед. изм.	Текущий 2019 год	Очередной 2020 год	Первый год планового периода 2021 год	Второй год планового периода 2022 год	Третий год планового периода 2023 год	Четвертый год планового периода 2024 год
1	2	3	4	4	5	6	7	8
1.	Численность граждан (в т.ч. иностранных граждан), размещенных в коллективных средствах размещения	тыс. чел.	8,6	8,6	8,6	9,0	9,2	9,4
2.	Коэффициент заполняемости номерного фонда в коллективных средствах размещения	%	7,6	7,8	7,8	8,0	8,2	8,4
3.	Объем платных туристских услуг (в т.ч. объем платных услуг гостиниц и других коллективных средств размещения)	млн. руб.	22,6	23,0	23,0	23,5	24,0	24,5
4.	Количество мероприятий туристической направленности (с нарастающим итогом)	ед.	1	0	0	1	2	3

№ п/п	Наименование индикатора	Ед. изм.	Текущий 2019 год	Очередной 2020 год	Первый год планового периода 2021 год	Второй год планового периода 2022 год	Третий год планового периода 2023 год	Четвертый год планового периода 2024 год
5.	Количество установленных баннеров (нарастающим итогом)	ед.	1	0	0	2	3	5
6.	Доля граждан, удовлетворенных развитием внутреннего туризма на территории Арсеньевского городского округа от общего количества опрошенных	%	0	0	15	23	25	30
7.	Количество установленных дорожных указателей к объектам культурного наследия (нарастающим итогом).	ед.	0	0	0	0	1	1
8.	Количество благоустроенных территорий, прилегающих к местам туристского показа (нарастающим итогом)	ед.	0	0	1	1	1	1

Приложение №3

к постановлению администрации
Арсеньевского городского округа
от «09» февраля 2022 года № 71-па

«Приложение №2

к муниципальной программе
«Развитие внутреннего и въездного туризма
на территории Арсеньевского городского округа» на
2020-2024 годы»

**Перечень мероприятий муниципальной программы
«Развитие внутреннего и въездного туризма на территории Арсеньевского городского округа» на 2020-2024 годы**

№ п/п	Наименование подпрограммы, программы, принятой в соответствии с требованиями федерального законодательства в сфере реализации муниципальной программы	Ответственный исполнитель, соисполнители	Срок реализации		Ожидаемый непосредственный результат (краткое описание)	Связь с показателями муниципальной программы
			дата начала реализации	дата окончания реализации		
1	2	3	4	5	6	7
1	Основное мероприятие: «Создание системы информационного обеспечения туризма и туристической деятельности на территории Арсеньевского городского округа»	управление экономики и инвестиций администрации городского округа	01.01.2020	31.12.2024		

№ п/п	Наименование подпрограммы, программы, принятой в соответствии с требованиями федерального законодательства в сфере реализации муниципальной программы	Ответственный исполнитель, соисполнители	Срок реализации		Ожидаемый непосредственный результат (краткое описание)	Связь с показателями муниципальной программы
			дата начала реализации	дата окончания реализации		
1.1.	Изготовление, монтаж и демонтаж туристского баннера (18 кв. м.) для социально-рекламного щита	управление экономики и инвестиций администрации городского округа	01.01.2022	31.12.2024	Установка баннеров — 3 ед.	Количество установленных баннеров
1.2.	Установка дорожных указателей к объектам культурного наследия	управление экономики и инвестиций администрации городского округа	01.01.2023	31.12.2024	Установка указателей к объектам культурного наследия - 1 ед.	1. Количество установленных дорожных указателей к объектам культурного наследия. 2. Доля граждан, удовлетворенных развитием внутреннего туризма на территории Арсеньевского городского округа от общего количества опрошенных
1.3.	Представление материалов в Департамент туризма Приморского края для формирования информационных,	управление экономики и инвестиций администрации	01.01.2020	31.12.2024	Увеличение объема платных туристских услуг на 1,9%;	Количество мероприятий туристической направленности

№ п/п	Наименование подпрограммы, программы, принятой в соответствии с требованиями федерального законодательства в сфере реализации муниципальной программы	Ответственный исполнитель, соисполнители	Срок реализации		Ожидаемый непосредственный результат (краткое описание)	Связь с показателями муниципальной программы
			дата начала реализации	дата окончания реализации		
	рекламных материалов о туристических ресурсах Арсеньевского городского округа	городского округа				
1.4	Информационное сопровождение организации и проведения событийных мероприятий, проводимых на территории Арсеньевского городского округа	организационное управление администрации городского округа	01.01.2020	31.12.2024	Увеличение объема платных туристских услуг на 1,9%;	Количество мероприятий туристической направленности
1.5.	Составление и ведение Реестра предприятий инфраструктуры туристического бизнеса	управление имущественных отношений администрации городского округа	01.01.2020	31.12.2024	Доля граждан, удовлетворенных развитием внутреннего туризма на территории Арсеньевского городского округа от общего количества опрошенных- 30%	Объем платных туристских услуг (в т.ч. объем платных услуг гостиниц и других коллективных средств размещения)
1.6.	Мониторинг общественного мнения о развитии внутреннего туризма на территории Арсеньевского городского округа	управление экономики и инвестиций администрации городского округа	01.01.2020	31.12.2024	Доля граждан, удовлетворенных развитием внутреннего туризма на территории Арсеньевского городского округа от общего количества опрошенных - 30%	Доля граждан, удовлетворенных развитием внутреннего туризма на территории Арсеньевского городского округа от общего количества опрошенных

№ п/п	Наименование подпрограммы, программы, принятой в соответствии с требованиями федерального законодательства в сфере реализации муниципальной программы	Ответственный исполнитель, соисполнители	Срок реализации		Ожидаемый непосредственный результат (краткое описание)	Связь с показателями муниципальной программы
			дата начала реализации	дата окончания реализации		
1.7.	Обновление информационной базы «Гостям города», содержащей основные туристические ресурсы на сайте администрации Арсеньевского городского округа	управление экономики и инвестиций администрации городского округа	01.01.2020	31.12.2024	Увеличение объема платных туристских услуг на 1,9%;	1.Численность граждан (в т.ч. иностранных граждан), размещенных в коллективных средствах размещения 2.Коэффициент заполняемости номерного фонда в коллективных средствах размещения 3.Доля граждан, удовлетворенных развитием внутреннего туризма на территории Арсеньевского городского округа от общего количества опрошенных
1.8.	Участие в мероприятиях туристической направленности, проводимых на территории	управление экономики и инвестиций	01.01.2022	31.12.2024	Увеличение объема платных туристских услуг на 1,9%;	1.Количество мероприятий туристической

№ п/п	Наименование подпрограммы, программы, принятой в соответствии с требованиями федерального законодательства в сфере реализации муниципальной программы	Ответственный исполнитель, соисполнители	Срок реализации		Ожидаемый непосредственный результат (краткое описание)	Связь с показателями муниципальной программы
			дата начала реализации	дата окончания реализации		
	Арсеньевского городского округа и Приморского края	администрации городского округа				направленности 2. Коэффициент заполняемости номерного фонда в коллективных средствах размещения
1.9.	Проведение социологического опроса граждан по степени удовлетворенности развитием внутреннего туризма на территории Арсеньевского городского округа Приморского края	управление экономики и инвестиций администрации городского округа	01.01.2022	31.12.2024	Доля граждан, удовлетворенных развитием туризма на территории Арсеньевского городского округа от общего количества опрошенных — 30%;	Доля граждан, удовлетворенных развитием внутреннего туризма на территории Арсеньевского городского округа от общего количества опрошенных
2.	Обустройство мест туристского показа	управление экономики и инвестиций администрации городского округа	01.01.2022	31.12.2022		
2.1.	Благоустройство территории, прилегающей к местам туристского показа	управление экономики и инвестиций администрации городского округа	01.01.2022	31.12.2022	Увеличение объема платных туристских услуг на 2%	1. Количество мероприятий туристической направленности. 2. Доля граждан, удовлетворенных

№ п/п	Наименование подпрограммы, программы, принятой в соответствии с требованиями федерального законодательства в сфере реализации муниципальной программы	Ответственный исполнитель, соисполнители	Срок реализации		Ожидаемый непосредственный результат (краткое описание)	Связь с показателями муниципальной программы
			дата начала реализации	дата окончания реализации		
						развитием внутреннего туризма на территории Арсеньевского городского округа от общего количества опрошенных. 3. Количество благоустроенных территорий, прилегающих к местам туристского показа

Приложение № 4

к постановлению администрации
Арсеньевского городского округа
от «09» февраля 2022 года № 71-па

«Приложение №3

к муниципальной программе
«Развитие внутреннего и въездного туризма
на территории Арсеньевского городского округа»
на 2020-2024 годы»

**Информация
о ресурсном обеспечении реализации муниципальной программы
за счет средств бюджета городского округа**

№ п/п	Наименование программы, подпрограммы, принятой в соответствии с требованиями действующего законодательства в сфере реализации муниципальной программы	Ответственный исполнитель, соисполнитель	Код бюджетной классификации				Расходы (тыс. руб.), годы						Всего
			ГРБ С	Рз	ПР	ЦСР	ВР	2020	2021	2022	2023	2024	
1	2	3	4	5	6	7	8	9	10	11	12	13	
	Муниципальная программа «Развитие внутреннего и въездного туризма на территории Арсеньевского городского округа» на 2020-2024 годы		0	0	0	0	0,0	10,0	3 896,98	25,0	25,0	3 956,98	
1.	Основное мероприятие:	управление	0	0	0	0	0,0	10,0	25,0	25,0	25,0	85,0	

№ п/п	Наименование программы, подпрограммы, принятой в соответствии с требованиями действующего законодательства в сфере реализации муниципальной программы	Ответственный исполнитель, соисполнитель	Код бюджетной классификации						Расходы (тыс. руб.), годы				
			ГРБ С	Рз ПР	ЦСР	ВР	2020	2021	2022	2023	2024	Всего	
1	2	3	4	5	6	7	8	9	10	11	12	13	
	информационной базы «Гостям города», содержащей основные туристические ресурсы на сайте администрации Арсеньевского городского округа	экономики и инвестиций администрации городского округа											
1.8.	Участие в мероприятиях туристической направленности, проводимых на территории Арсеньевского городского округа и Приморского края	управление экономики и инвестиций администрации городского округа	0	0	0	0	0	0	5	5	5	15	
1.9.	Проведение социологического опроса граждан по степени удовлетворенности развитием внутреннего туризма на территории Арсеньевского городского округа Приморского края	управление экономики и инвестиций администрации городского округа	0	0	0	0	0	0	0	0	0	0	
2.	Обустройство мест туристского показа	управление экономики и	0	0	0	0	0	0	3 871,980	0	0	3 871,980	

№ п/п	Наименование программы, подпрограммы, принятой в соответствии с требованиями действующего законодательства в сфере реализации муниципальной программы	Ответственный исполнитель, соисполнитель	Код бюджетной классификации						Расходы (тыс. руб.), годы				
			ГРБ С	Рз ПР	ЦСР	ВР	2020	2021	2022	2023	2024	Всего	
1	2	3	4	5	6	7	8	9	10	11	12	13	
		инвестиций администрации городского округа											
2.1	Благоустройство территории, прилегающей к местам туристского показа		0	0	0	0	0	0	3 871,980	0	0	3 871,980	

Приложение № 5

к постановлению администрации
Арсеньевского городского округа
от «09» февраля 2022 года № 71-па

«Приложение №4

к муниципальной программе
«Развитие внутреннего и въездного туризма
на территории Арсеньевского городского округа»
на 2020-2024 годы»

Информация

**о ресурсном обеспечении муниципальной программы городского округа
за счет средств бюджета городского округа и прогнозная оценка привлекаемых на реализации ее
целей средств федерального бюджета, бюджета Приморского края и внебюджетных источников**

№ п/п	Наименование подпрограммы, программы, принятой в соответствии с требованиями действующего законодательства в сфере реализации муниципальной программы	Источники ресурсного обеспечения	ГРБС	Оценка расходов (тыс. руб.), годы					
				2020	2021	2022	2023	2024	всего
1	2	3	4	5	6	7	8	9	10
	Муниципальная программа «Развитие внутреннего и въездного туризма на территории Арсеньевского городского округа» на 2020-2024 годы	всего федеральный бюджет (субсидии, субвенции, иные межбюджетные трансферты)	0	0	10	129 091,0	25	25	129 151,0
			0	0	0	0	0	0	0

1.5.	Составление и ведение Реестра предприятий инфраструктуры туристического бизнеса	всего	0	0	0	0	0	0	0	0
		федеральный бюджет (субсидии, субвенции, иные межбюджетные трансферты)	0	0	0	0	0	0	0	0
		бюджет Приморского края (субсидии, субвенции, иные межбюджетные трансферты)	0	0	0	0	0	0	0	0
		бюджет городского округа	0	0	0	0	0	0	0	0
		внебюджетные источники	0	0	0	0	0	0	0	0
1.6.	Мониторинг общественного мнения о развитии внутреннего туризма на территории Арсеньевского городского округа	всего	0	0	0	0	0	0	0	0
		федеральный бюджет (субсидии, субвенции, иные межбюджетные трансферты)	0	0	0	0	0	0	0	0
		бюджет Приморского края (субсидии, субвенции, иные межбюджетные трансферты)	0	0	0	0	0	0	0	0
		бюджет городского округа	0	0	0	0	0	0	0	0

		бюджет городского округа	0	0	0	5	5	5	5	15
		внебюджетные источники	0	0	0	0	0	0	0	0
		всего	0	0	0	0	0	0	0	0
1.9.	Проведение социологического опроса граждан по степени удовлетворенности развитием внутреннего туризма на территории Арсеньевского городского округа Приморского края	федеральный бюджет (субсидии, субвенции, иные межбюджетные трансферты)	0	0	0	0	0	0	0	0
		бюджет Приморского края (субсидии, субвенции, иные межбюджетные трансферты)	0	0	0	0	0	0	0	0
		бюджет городского округа	0	0	0	0	0	0	0	0
		внебюджетные источники	0	0	0	0	0	0	0	0
		всего	0	0	0	129 066,00	0	0	0	129 066,00
2.	Обустройство мест туристского показа	федеральный бюджет (субсидии, субвенции, иные межбюджетные трансферты)	0	0	0					0
		бюджет Приморского края (субсидии, субвенции, иные	0	0	0	125 194,02	0	0	0	125 194,02



АДМИНИСТРАЦИЯ АРСЕНЬЕВСКОГО ГОРОДСКОГО ОКРУГА

ПОСТАНОВЛЕНИЕ

11 февраля 2022 г.

г.Арсеньев

№ 75-па

**О внесении изменений в постановление администрации
Арсеньевского городского округа от 06 ноября 2014 года № 998-па
«Об утверждении административного регламента по предоставлению
муниципальной услуги «Выдача разрешений на установку рекламных
конструкций и аннулирование таких разрешений на территории
Арсеньевского городского округа»**

В соответствии с Градостроительным кодексом Российской Федерации, Федеральным законом от 27 июля 2010 года № 210-ФЗ «Об организации предоставления государственных и муниципальных услуг», руководствуясь Уставом Арсеневского городского округа, администрация Арсеневского городского округа

ПОСТАНОВЛЯЕТ:

1. Внести в постановление администрации Арсеневского городского округа от 06 ноября 2014 года № 998-па «Об утверждении административного регламента по предоставлению муниципальной услуги «Выдача разрешений на установку рекламных конструкций и аннулирование таких разрешений на территории Арсеневского городского округа» (в редакции постановлений администрации Арсеневского городского округа от 17 апреля 2018 года № 242-па, от 21 января 2019 года № 22-па, от 05 августа 2021 года № 410-па) следующие изменения:

1.1. дополнить пункт 21 раздела V абзацами следующего содержания:

«Заявитель, либо его уполномоченный представитель вправе обратиться с жалобой также в случае:

требования у заявителя при предоставлении муниципальной услуги документов или информации, отсутствие и (или) недостоверность которых не

указывались при первоначальном отказе в приеме документов, необходимых для предоставления муниципальной услуги, либо в предоставлении муниципальной услуги, за исключением случаев:

а) изменение требований нормативных правовых актов, касающихся предоставления муниципальной услуги, после первоначальной подачи заявления о предоставлении муниципальной услуги;

б) наличие ошибок в заявлении о предоставлении муниципальной услуги и документах, поданных заявителем после первоначального отказа в приеме документов, необходимых для предоставления муниципальной услуги, либо в предоставлении муниципальной услуги и не включенных в представленный ранее комплект документов;

в) истечение срока действия документов или изменение информации после первоначального отказа в приеме документов, необходимых для предоставления муниципальной услуги, либо в предоставлении муниципальной услуги;

г) выявление документально подтвержденного факта (признаков) ошибочного или противоправного действия (бездействия) начальника Управления, предоставляющего муниципальную услугу, муниципального служащего Управления, работника МФЦ, работника организации, предусмотренной частью 1.1 статьи 16 Федерального закона от 27 июля 2010 года № 210-ФЗ «Об организации предоставления государственных и муниципальных услуг», при первоначальном отказе в приеме документов, необходимых для предоставления муниципальной услуги, либо в предоставлении муниципальной услуги, о чем в письменном виде за подписью начальника Управления, предоставляющего муниципальную услугу, руководителя МФЦ при первоначальном отказе в приеме документов, необходимых для предоставления муниципальной услуги, либо руководителя организации, предусмотренной частью 1.1 статьи 16 Федерального закона от 27 июля 2010 года № 210-ФЗ «Об организации предоставления государственных и муниципальных услуг», уведомляется заявитель, а также приносятся извинения за доставленные неудобства.

Досудебное (внесудебное) обжалование заявителем решений и действий (бездействия) МФЦ, работника МФЦ возможно в случае, если на МФЦ, решения и действия (бездействие) которого обжалуются, возложена функция по предоставлению соответствующей муниципальной услуги в полном объеме, включая принятие решения

о предоставлении муниципальной услуги или об отказе в ее предоставлении, составление и подписание соответствующих документов по результатам предоставления такой услуги, либо совершение надписей или иных юридически значимых действий, являющихся результатом предоставления муниципальной услуги.».

2. Организационному управлению администрации Арсеньевского городского округа (Абрамова) обеспечить официальное опубликование и размещение на официальном сайте администрации Арсеньевского городского округа настоящего постановления.

3. Настоящее постановление вступает в силу после его официального опубликования.

Глава городского округа

В.С.Пивень



АДМИНИСТРАЦИЯ АРСЕНЬЕВСКОГО ГОРОДСКОГО ОКРУГА

ПОСТАНОВЛЕНИЕ

11 февраля 2022 г.

г. Арсеньев

№ 77-па

Об утверждении формы проверочного листа (списка контрольных вопросов), применяемый при осуществлении муниципального контроля (надзора) на автомобильном транспорте и в дорожном хозяйстве на территории Арсеньевского городского округа

В целях организации и осуществления муниципального контроля на автомобильном транспорте и в дорожном хозяйстве на территории Арсеньевского городского округа, в соответствии со статьей 53 Федерального закона от 31 июля 2020 года № 248-ФЗ «О государственном контроле (надзоре) и муниципальном контроле в Российской Федерации», постановлением Правительства Российской Федерации от 27 октября 2021 года № 1844 «Об утверждении требований к разработке, содержанию, общественному обсуждению проектов форм проверочных листов, утверждению, применению, актуализации форм проверочных листов, а также случаев обязательного применения проверочных листов», руководствуясь Уставом Арсеньевского городского округа, администрация Арсеньевского городского округа

ПОСТАНОВЛЯЕТ:

1. Утвердить прилагаемую форму проверочного листа (списка контрольных вопросов), используемого при осуществлении муниципального контроля на автомобильном транспорте и в дорожном хозяйстве на территории Арсеньевского городского округа.
2. Организационному управлению администрации городского округа (Абрамова) обеспечить официальное опубликование и размещение на официальном сайте администрации Арсеньевского городского округа настоящего постановления.
3. Настоящее постановление вступает в силу после его официального опубликования.

Глава городского округа

В.С. Пивень

УТВЕРЖДЕНА

постановлением администрации
Арсеньевского городского округа
от 11 февраля 2022 г. № 77-па

ФОРМА

Проверочный лист
(список контрольных вопросов), применяемый при осуществлении
муниципального контроля (надзора) на автомобильном транспорте и в
дорожном хозяйстве на территории Арсеньевского городского округа

1. На основании

(реквизиты распоряжения о проведении проверки, реквизиты правового акта об утверждении формы проверочного листа)

была проведена проверка в рамках

(указание вида муниципального контроля (надзора), вида (видов) деятельности юридических лиц, индивидуальных предпринимателей, производственных объектов, их типов и (или) отдельных характеристик, категорий риска, классов (категорий) опасности, позволяющих однозначно идентифицировать сферу применения формы проверочного листа)

2. Учетный номер проверки и дата присвоения учетного номера проверки в едином реестре проверок: _____

3. В отношении:

(наименование юридического лица, фамилия, имя, отчество (при наличии) индивидуального предпринимателя)

4. По адресу/адресам:

(место проведения плановой проверки с заполнением проверочного листа и (или) указание на используемые юридическим лицом, индивидуальным предпринимателем производственные объекты)

5. Проверочный лист составлен: _____

(наименование органа муниципального контроля (надзора))

6. Должностное лицо, проводившее проверку и заполняющее проверочный лист:

(фамилия, имя, отчество (при наличии), должность должностного лица, проводившего(их) проверку и заполняющего проверочный лист)

7. Список контрольных вопросов о соблюдении обязательных требований, установленных законодательством Российской Федерации.

В области пассажирских перевозок на автомобильном транспорте

№ п/п	перечень вопросов, отражающих содержание обязательных требований	реквизиты НПА, которым установлены обязательные требования	варианты ответов о соблюдении обязательных требований		способ подтверждения соблюдения обязательных требований	примечание
			да	нет		
1.	Наличие лицензии на осуществление деятельности по перевозкам	Статьи 8, 12 Федерального закона от 04.05.2011			представление документов	для организаций, осуществляющих пассажирские перевозки

	пассажиры и иных лиц автобусами	№ 99-ФЗ «О лицензировании отдельных видов деятельности», Постановление Правительства Российской Федерации от 27.02.2019 № 195 «О лицензировании деятельности по перевозкам пассажиров и иных лиц автобусами»				
2.	Исполняется ли юридическим лицом, индивидуальным предпринимателем, уполномоченным участником договора простого товарищества, с которыми заключен муниципальный контракт либо которым выдано свидетельство об осуществлении перевозок по маршруту регулярных перевозок обязанность по предоставлению ежеквартальных отчетов	Часть 1 статьи 37 Федерального закона от 13.07.2015 № 220-ФЗ «Об организации регулярных перевозок пассажиров и багажа автомобильным транспортом и городским наземным электрическим транспортом в Российской Федерации и о внесении изменений в отдельные законодательные акты Российской Федерации»			представление документов	для организаций, осуществляющих пассажирские перевозки
3.	Осуществляются ли регулярные перевозки пассажиров и багажа в соответствии с расписанием	Глава II Постановление Правительства РФ от 01.10.2020 № 1586 «Об утверждении Правил перевозок пассажиров и багажа автомобильным транспортом и городским наземным электрическим транспортом»			обследование маршрута	для организатора пассажирских перевозок и организаций, осуществляющих пассажирские перевозки
4.	Соответствуют ли требованиям используемые на регулярных маршрутах транспортные средства	Реестр муниципальных маршрутов регулярных перевозок			обследование маршрута	для организатора пассажирских перевозок и организаций,

	сведениям, содержащихся в Реестре	Арсеньевского городского округа, утвержденный постановлением администрации Арсеньевского городского округа от 25.01.2016 № 50-па				осуществляющих пассажирские перевозки
5.	Соответствуют ли требованиям используемые на регулярных маршрутах транспортные средства сведениям, явившимся основанием для выдачи свидетельства по результатам открытого конкурса.	Порядок проведения открытого конкурса на право осуществления перевозок по муниципальным маршрутам регулярных перевозок пассажиров и багажа автомобильным транспортом на территории Арсеньевского городского округа, утвержденный постановлением администрации Арсеньевского городского округа от 06.08.2019 № 567-па			обследование маршрута	для организатора пассажирских перевозок и организаций, осуществляющих пассажирские перевозки
В области автомобильных дорог и дорожной деятельности, установленных в отношении автомобильных дорог						
1.	Паспортизация автомобильных дорог	Часть 3 статьи 17 Федерального закона от 08.11.2007 г. № 257 -ФЗ «Об автомобильных дорогах и о дорожной деятельности в Российской Федерации и о внесении изменений в отдельные законодательные акты Российской Федерации»			Предоставление паспорта дороги	Для владельцев автомобильных дорог

2.	Оценка технического состояния автомобильных дорог общего пользования местного значения	Часть 4 статьи 17 Федерального закона от 08.11.2007 № 257-ФЗ «Об автомобильных дорогах и о дорожной деятельности в Российской Федерации и о внесении изменений в отдельные законодательные акты Российской Федерации»			Представление результатов оценки технического состояния	Для владельцев автомобильных дорог
3.	Временные ограничение или прекращение движения транспортных средств по автомобильным дорогам местного значения	Часть 2 статьи 30 Федерального закона от 08.11.2007 № 257-ФЗ «Об автомобильных дорогах и о дорожной деятельности в Российской Федерации и о внесении изменений в отдельные законодательные акты Российской Федерации»			Акт о введении временных ограничений	Для владельцев автомобильных дорог
4.	Контроль качества в отношении применяемых подрядными организациями дорожно-строительных материалов и изделий	Пункт 24.1 статьи 5 Технического регламента Таможенного союза «Безопасность автомобильных дорог» (ТР ТС 014/2011), утвержденного Решением Комиссии Таможенного союза от 18.10.2011 № 827			Результаты контроля	Для владельцев автомобильных дорог
5.	Покрытие проезжей части	Пункт 13.2 Технического регламента Таможенного союза «Безопасность автомобильных дорог» (ТР ТС 014/2011), утвержденного Решением			Обследование автомобильной дороги	Для владельцев автомобильных дорог и подрядных организаций

		Комиссии Таможенного союза от 18.10.2011 № 827				
6.	Водоотвод	Пункт 13.2 Технического регламента Таможенного союза «Безопасность автомобильных дорог» (ТР ТС 014/2011), утвержденного Решением Комиссии Таможенного союза от 18.10.2011 № 827			Обследование автомобильной дороги	Для владельцев автомобильных дорог и подрядных организаций
7.	Ровность дорожного покрытия	Пункт 13.2 Технического регламента Таможенного союза «Безопасность автомобильных дорог» (ТР ТС 014/2011), утвержденного Решением Комиссии Таможенного союза от 18.10.2011 № 827			Обследование автомобильной дороги	Для владельцев автомобильных дорог и подрядных организаций
8.	Обочина	Пункт 13.2 Технического регламента Таможенного союза «Безопасность автомобильных дорог» (ТР ТС 014/2011), утвержденного Решением Комиссии Таможенного союза от 18.10.2011 № 827			Обследование автомобильной дороги	Для владельцев автомобильных дорог и подрядных организаций
9.	Видимость	Пункт 13.2 Технического регламента Таможенного союза «Безопасность автомобильных дорог» (ТР ТС 014/2011), утвержденного Решением			Обследование автомобильной дороги	Для владельцев автомобильных дорог и подрядных организаций

		Комиссии Таможенного союза от 18.10.2011 № 827				
10.	Дорожные знаки	Пункт 13.5 Технического регламента Таможенного союза «Безопасность автомобильных дорог» (ТР ТС 014/2011), утвержденного Решением Комиссии Таможенного союза от 18.10.2011 № 827			Обследование автомобильной дороги	Для владельцев автомобильных дорог и подрядных организаций
11.	Дорожная разметка	Пункт 13.5 Технического регламента Таможенного союза «Безопасность автомобильных дорог» (ТР ТС 014/2011), утвержденного Решением Комиссии Таможенного союза от 18.10.2011 № 827			Обследование автомобильной дороги	Для владельцев автомобильных дорог и подрядных организаций
12.	Очистка покрытия от снега	Пункт 13.9 Технического регламента Таможенного союза «Безопасность автомобильных дорог» (ТР ТС 014/2011), утвержденного Решением Комиссии Таможенного союза от 18.10.2011 № 827			Обследование автомобильной дороги	Для владельцев автомобильных дорог и подрядных организаций
13.	Ликвидация зимней скользкости	Пункт 13.9 Технического регламента Таможенного союза «Безопасность автомобильных дорог» (ТР ТС 014/2011), утвержденного Решением			Обследование автомобильной дороги	Для владельцев автомобильных дорог и подрядных организаций

		Комиссии Таможенного союза от 18.10.2011 № 827				
14.	Движение по автомобильным дорогам крупногабаритных и тяжеловесных транспортных средств	Пункт 13.10 Технического регламента Таможенного союза «Безопасность автомобильных дорог» (ТР ТС 014/2011), утвержденного Решением Комиссии Таможенного союза от 18.10.2011 № 827			представление документов	для владельцев автомобильных дорог и пользователей автомобильных дорог

(пояснения и дополнения по вопросам, содержащимся в перечне)

Подпись лица, проводящего проверку:

Подпись юридического лица,
индивидуального предпринимателя:

(фамилия, инициалы)

(юридическое лицо, фамилия, имя, отчество
(при наличии) индивидуального предпринимателя)

МКУ «АХУ» администрации
Арсеньевского городского округа
Тел. 8(42361)46338
Дата выпуска «14» февраля 2022 г.
Тираж – 10 экз.